

# Betriebsanleitung (Original)

Operating instructions

Instrukcja obsługi

D

GB

PL

## Kühl- / Tiefkühlschränke - verdampferfreier Innenraum Baureihe 410 / 630 / 650 / 690 / 710 / 1300

Refrigerators / Freezers

Szafy chłodnicze / mroźnicze

- encased evaporator system

- parownik umieszczony na zewnątrz urządzenia



<b>D – INHALTSVERZEICHNIS</b>		Seite
1.	Allgemeine Hinweise	3
2.	Aufstellung und Inbetriebnahme	3-4
2.1	Aufstellung	3
2.2	Inbetriebnahme	3-4
3.	Bedienung	4-6
3.1	Bediendisplay und die wichtigsten Funktionen	4
3.2	Übersicht der Tasten, Displayanzeigen und Bedienung des Reglers	4-6
3.3	Alarmer	6
3.4	Manuelle Abtauung	6
4.	Verwendung, Beschickung, Lagerung	7
5.	Wartung	7
6.	Reinigung und Pflege	7-8
7.	Wechsel des Türanschlags von rechts auf links	9
8.	Störungen	10
9.	Schaltpläne	27-58
10.	EG-Konformitätserklärung	60

<b>GB - CONTENTS</b>		Page
1.	General Information	11
2.	Installation and initial operation	11-12
2.1	Installation	11
2.2	Initial operation	11-12
3.	Operation	12-14
3.1	User interface	12
3.2	Display functions and operation of the controller	12-14
3.3	Alarms	14
3.4	Manual defrosting	14
4.	Use, charging, storage	15
5.	Service	15
6.	Cleaning and care	15-16
7.	Door stop change from right to left	17
8.	Trouble shooting	18
9.	Wiring diagrams	27-58
10.	EU declaration of conformity	59

<b>PL – SPIS TRESCI</b>		Strona
1.	Informacje ogólne	19
2.	Ustawienie i uruchomienie	19-20
2.1	Ustawienie	19
2.2	Uruchomienie	19-20
3.	Obsługa	20-22
3.1	Wyświetlacz i ważniejsze funkcje	20
3.2	Funkcje wyświetlacza i obsługa sterownika	20-22
3.3	Alarmy	22
3.4	Ręczne rozmrażanie	22
4.	Przeznaczenie, wstawianie i przechowywanie produktów	23
5.	Serwis	23
6.	Czyszczenie i konserwacja	23-24
7.	Zmiana mocowania drzwi z prawej na lewą	25
8.	Usterki	26
9.	Schematy połączeń	27-58
10.	Deklaracja zgodności WE	59

## 1. ALLGEMEINE HINWEISE

Herzlichen Glückwunsch zum Erwerb eines hochwertigen Kühl-/Tiefkühlgerätes. Alle unsere Geräte unterliegen einer ständigen Qualitätskontrolle. Wir möchten Sie hiermit bitten, die nachfolgenden Bedienungshinweise genau durchzulesen, damit Sie problemlos und möglichst lange mit dem Gerät arbeiten können.

**Baureihen Hochkühlschränke mit Aggregat** AHKMN CHKMN  
Eigenkühlung, steckerfertig, verdampferfreier Innenraum: AHKMT CHKMT

**Baureihen Hochkühlschränke ohne Aggregat** AHKON CHKON  
Zum Anschluss an eine zentrale Kälteanlage, mit verdampferfreiem Innenraum: AHKOT CHKOT

Ausführliche Angaben der verschiedenen Modelle über Abmessungen, Bruttoinhalt, Zubehör usw. finden Sie in unserer Preisliste bzw. in den Prospekten.

### **ACHTUNG!**

Kontrollieren Sie das Gerät sofort nach Übernahme auf Transportschäden. Lassen Sie sich festgestellte Transportschäden auf dem Papier des Spediteurs und auf Ihrem Lieferschein vom Fahrer bestätigen.

## 2. AUFSTELLUNG UND INBETRIEBNAHME

### 2.1 AUFSTELLUNG

Gerät möglichst erst am Aufstellungsort auspacken, vorhandene Schutzfolie entfernen und auf Vollständigkeit des Zubehörs sowie auf evtl. Transportschäden prüfen.

**Beanstandungen sind unverzüglich dem Lieferanten zu melden.**

Gerät an einem gut belüfteten festen Standort aufstellen. Standorte unmittelbar neben Wärmequellen oder im Bereich direkter Sonneneinstrahlung sind zu vermeiden. Für eine gute Luftzirkulation oben am Gerät ist zu sorgen. Der Abstand zwischen Oberkante Gehäuse und Raumdecke muss mind. 30 cm betragen. Unebenheiten des Bodens müssen durch die höhenverstellbaren Füße ausgeglichen werden.

### **ACHTUNG!**

Unsere Kühl- und Tiefkühlgeräte sind konzipiert für eine Aufstellung in normal temperierten Räumen. Aufstellungsorte mit Umgebungstemperatur unter 15°C sind zu vermeiden, da es sonst zu Funktionsbeeinträchtigungen kommen kann.

Um eine einwandfreie Funktion zu gewährleisten, muss das Gerät unbedingt waagrecht mit einer Wasserwaage ausgerichtet werden.

### 2.2 INBETRIEBNAHME

Das Gerät sollte vor der Inbetriebnahme gereinigt werden. Näheres siehe unter dem Kapitel „Reinigung und Pflege“. Zubehörteile wie Auflageschienen, Roste, usw. je nach Bedarf in der entsprechenden Höhe einsetzen.

Vergewissern Sie sich vor dem Anschluss, dass Stromart und Spannung mit den Angaben auf dem Typenschild übereinstimmen. Das Typenschild befindet sich hinter der Maschinenfachblende auf der rechten Seitenwand. (Siehe Bild 2, Seite 9)

### Inbetriebnahme/Anschluss von Hochkühlschränken mit Eigenkühlung:

Der Anschluss muss über eine vorschriftsmäßig installierte Schutzkontaktdose erfolgen. Wir empfehlen an einen getrennten Stromkreis (Absicherung 10A) anzuschließen.

### Inbetriebnahme/Anschluss von Hochkühlschränken an Zentralkühlung:

Der Anschluss muss über eine vorschriftsmäßig installierte Schutzkontaktdose erfolgen. Wir empfehlen an einen getrennten Stromkreis (Absicherung 10A) anzuschließen. Die weiteren Anschlüsse wie Tauwasserabführung, Kälteleitungen und Steuerleitungen (auf bauseitigem Magnetventil) erfolgt bauseits durch den Kälte- /Elektrofachmann.

## 3. BEDIENUNG



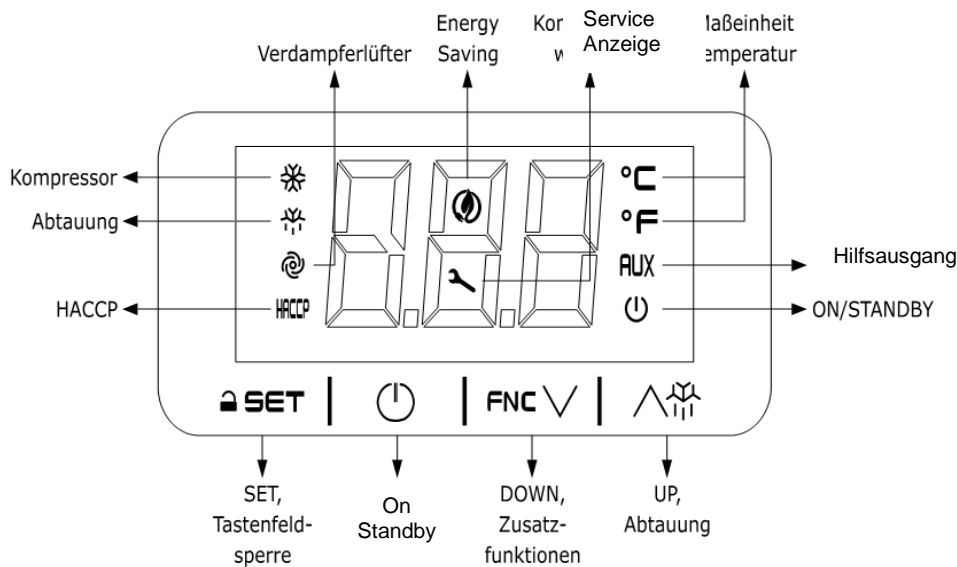



### 3.1 BEDIENDISPLAY UND DIE WICHTIGSTEN FUNKTIONEN



### 3.2 ÜBERSICHT DER TASTEN, DISPLAYANZEIGEN UND BEDIENUNG DES REGLERS

Der Elektronikregler ist werksseitig vorprogrammiert. Veränderungen sollten nur von einem Fachmann ausgeführt werden. Bei Netzausfall bzw. Abschalten des Gerätes, bleiben die eingestellten Werte erhalten.

## Displayanzeigen

LED	EIN	AUS	BLINKT
	Kompressor ON	Kompressor OFF	- Kompressorschutz läuft - Setpoint-Einstellung läuft
	Abtauung oder Vorabtropfen AKTIV		- Verzögerung Abtauung läuft - Abtropfen AKTIV
	Verdampferlüfter ON	Verdampferlüfter OFF	- Stopp Verdampferlüfter läuft
<b>HACCP</b>	HACCP-Alarm im Speicher EVlink		
	Energy Saving AKTIV		
	Service		- Einstellungen laufen - Zugriff auf die Zusatzfunktionen läuft - Betriebsmodus mit APP EVconnect läuft
°C/°F	Temperaturanzeige		- Overcooling oder Overheating AKTIV
<b>AUX</b>	Hilfslast ON	Hilfslast OFF	- Hilfslast ON von digitalem Eingang - Verzögerung Hilfslast läuft
	Gerät OFF	Gerät ON	- Ein-/Ausschalten des Geräts läuft

## Ein-/Ausschalten des Geräts

 - 4 Sek. lang auf die Taste ON/STANDBY tippen.

Standardmäßig erscheint beim Einschalten des Geräts die Kühlraumtemperatur auf dem Display. Sollte das Display einen Alarmcode anzeigen, siehe Kapitel 3.3 ALARME.



Nach 30 Sek. ohne Tastenbetätigung, zeigt das Display kurz „**Loc**“ an und die Tastensperre wird aktiviert und Raumtemperatur wird auf dem Display wieder angezeigt.

## Lösen der Tastensperre

1 Sek. lang auf eine Taste tippen. Das Display zeigt kurz „**UnL**“ an.

## Einstellung des Setpoints

Anzeige und Änderung des Sollwertes (= gewünschter Temperaturwert) Raumtemperatur. Sicherstellen, dass die Tastensperre gelöst ist.

1.		Auf die Taste SET tippen.
2.		Binnen 15 Sek. auf die Taste UP oder die Taste DOWN tippen, um den Wert innerhalb der Grenzen einzustellen.
3.		Auf die Taste SET tippen (oder 15 Sek. lang auf keine Taste tippen).

## Abtauung

Alle Geräte besitzen eine vollautomatische Abtauregelung. Die Parameter für die Abtauintervalle, Abtauzeiten, usw. sind vom Werk auf die optimalen Werte voreingestellt worden. Diese Parameter dürfen nur im Ausnahmefall durch den Kälte-/Elektrofachmann verändert werden.

Die Parameterlisten können bei Bedarf beim Hersteller angefordert werden. Während der Abtauphase leuchtet auf dem Elektronikregler  Zeichen auf. Dieses signalisiert die Abtauphase und erlischt nach Beendigung des Abtauvorganges wieder.

## **Aktivierung einer zusätzlichen Abtauung**

Sicherstellen, dass die Tastensperre gelöst wird und die Funktion Overcooling deaktiviert ist.

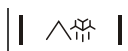
1.  4 Sek. lang auf die Taste UP tippen.

Bei Geräten, die an eine zentrale Kälteanlage angeschlossen werden, erfolgt der Tauwasserablauf über bauseits syphonierte Abläufe in die Gebäudeinstallation. (Siehe Seite 10 Bild 4)

### **ACHTUNG!**

Kein Reinigungswasser, sonstige Flüssigkeiten, Speisereste oder ähnliches in die Tauwasserinne leeren, da sonst die Funktion des Gerätes bzgl. der vollautomatischen Abtauung und Verdunstung des Tauwassers beeinträchtigt wird. Regelmäßig prüfen, ob das Tauwasser ungehindert durch den Tauwasserablauf fließt.

### **3.3 ALARME**

CODE	BEDEUTUNG
Pr1	Alarm Zellenfühler
Pr2	Alarm Verdampferfühler
Pr3	Alarm Hilfsfühler
rtc	Alarm Uhr
AL	Alarm niedrige Temperatur
AH	Alarm hohe Temperatur
id	Alarm Tür offen
PF	Alarm Stromausfall
COH	Meldung hohe Kondensation
CSd	Alarm hohe Kondensation
iA	Alarm Eingang Multifunktion
Cth	Alarm Thermoschutzschalter Kompressor
th	Alarm Thermoschutzschalter global
dFd	Alarm Zeitüberschreitung Abtauung

### **3.4 MANUELLE ABTAUUNG**

Wir empfehlen das Gerät je nach Nutzung mindestens alle 6 Monate abzutauen.

- Kühlgut aus dem Gerät nehmen und in einem geeigneten Raum aufbewahren.
- Gerät ausschalten.
- Tragroste entnehmen.
- Türen öffnen und 12 Stunden offenstehen lassen.
- Gerät reinigen

Das Gerät neu starten.

## 4. VERWENDUNG, BESCHICKUNG UND LAGERUNG

### VERWENDUNG

Die Kühlschränke/Tiefkühlschränke sind vielseitig einsetzbar und optimal geeignet zur **Lagerung** von verschiedenen vorgekühlten Speisen, Roh- und Frischwaren, Lebensmitteln und Getränken.

**Wichtig!** Offene Speisen abdecken!

### BESCHICKUNG UND LAGERUNG

Erst nach Erreichen der gewünschten Kälteraumtemperatur (nach ca. 4 Std.) soll das Gerät mit Ware beschickt werden. Eine gleichmäßige Verteilung über die ganzen Ablageflächen ist empfehlenswert. Um eine einwandfreie Luftumwälzung und gleiche Temperaturverteilung zu gewährleisten, darf auf der oberen Ablage nur bis zur Stapelgrenze gelagert werden. Aus demselben Grund darf die Ware nicht direkt auf dem Boden des Gerätes gelagert werden, sondern auf dem untersten Rost bzw. Ablageblech. Bei der Lagerung von Lebensmitteln dürfen keine Flüssigkeiten und Produkte mit Konservierungsmitteln (z.B. Salze und Säuren) offen im Gerät gelagert werden, da diese zu intensiven und schnellen Vereisung des Verdampfers und damit zu geringerer Kälteleistung und höherem Energieverbrauch führen. Säuren, Salze und Laugen zerstören den Verdampfer und somit das Kältesystem.

### HINWEIS

Schlüssel zum Abschließen des Gerätes sind an einem für Kinder nicht erreichbaren Platz aufzubewahren. Bei abgeschlossenem Gerät ist die Tür nach EN 441 von innen mit einem Druck von 70N zu öffnen.

## 5. WARTUNG

Je nach Nutzung und Beanspruchung muss durch eine Fachfirma eine regelmäßige Wartung ausgeführt werden. Unsere Empfehlung: 1x jährlich.

## 6. REINIGUNG UND PFLEGE

Zur Einhaltung der erforderlichen Maßnahmen der Lebensmittelhygiene (LMHV) ist eine wöchentliche Reinigung zu empfehlen. Grundsätzlich ist zu beachten, dass Lebensmittel nicht mit Rückständen von Reinigungs- oder Desinfektionsmitteln in Berührung kommen dürfen. Im Anschluss an die Reinigung müssen daher alle Teile mit klarem Wasser abgespült und entsprechend getrocknet werden.

- Verwenden Sie keine Reinigungsmittel oder Produkte mit oberflächenschädigenden Inhaltsstoffen (Scheuermilch, Stahlwolle).
- Bei Verwendung von stark sauren (pH-Wert 1-2), lösungsmittelhaltigen, chlorhaltigen oder bleichenden Produkten, kann es zu Oberflächenbeschädigungen kommen.
- **Edelstahlpflegemittel dürfen auf Flächen die mit Lebensmitteln in Berührung kommen nicht angewendet werden!**

### ACHTUNG!

Vor der Reinigung grundsätzlich Gerät ausschalten und Netzstecker ziehen!  
Fett- und Staubablagerungen am Kondensator vermindern die Kälteleistung des Gerätes und erhöhen die Betriebskosten. Deswegen je nach Verschmutzungsgrad etwa alle 2 Monate die Kondensatorlamellen (Bild 3, Seite 8) mit einem Staubsauger, Handfeger oder Pinsel vom Schmutz befreien.

Hierzu muss die Maschinenfachblende geöffnet werden. Die Maschinenfachblende ist unten mit Schrauben gesichert und kann nach dem Entfernen der Befestigungsschrauben nach oben geschwenkt werden. Die Lamellen des Kondensators sind jetzt gut zugänglich und können gereinigt werden.

### Vorgehensweise beim Reinigen

- Vor der Reinigung grundsätzlich Gerät ausschalten und Netzstecker ziehen.
- Kühlgut aus dem Gerät nehmen und an einen geeigneten Ort aufbewahren.
- Tragen Sie bei Reinigungsarbeiten geeignete Handschuhe (z.B. aus Nitril Kautschuk) um Hautreizungen zu vermeiden.
- Wählen Sie Reinigungsprodukte mit einer ausreichenden Reinigungswirkung bei eiweiß- und fetthaltigen Verschmutzungen aus.
- Tragroste entnehmen.
- Prüfen Sie, ob das Loch der Ablaufrinne für Tauwasser frei von Verschmutzungen ist.
- Reinigen Sie Korpus, Innenflächen und Dichtungen mit einem Microfasertuch das mehrfach in der Reinigungsflotte ausgewaschen wird.
- Flächen die direkt mit Lebensmitteln in Berührung kommen, mit klarem Wasser nach wischen.
- Alle Flächen trocknen lassen.
- Beim Einsatz von Flächendesinfektionsmittel ist die jeweilige Einwirkzeit zu beachten. Die Einwirkzeit darf nicht durch zu frühes Nachwischen oder Trockenreiben der Flächen unterbrochen werden.
- Schalten Sie das Gerät wieder ein und legen Sie das Kühlgut erst nach Erreichen der gewünschten Temperatur wieder ein.

### Bei geöffneter Maschinenfachblende

Bild 2

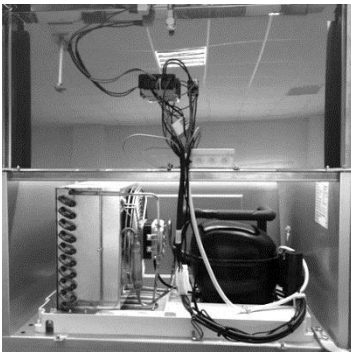

- **Maschinenfachblende** kann durch lösen der Befestigungsschrauben geöffnet werden.
- Der **Schaltplan** befindet sich auf der linken Seite hinter der Maschinenfachblende.

Bild 3

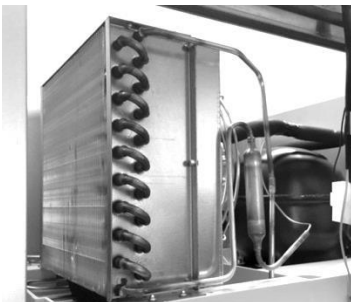

- Kondensator (Verflüssiger)
- **Lamellen** können bei geöffneter Maschinenfachblende einfach gereinigt werden. Siehe Kapitel 6 „Reinigung und Pflege“
- Das **Typenschild** finden Sie rechts, seitlich neben dem Kondensator



## 7. WECHSEL DES TÜRANSCHLAGES VON RECHTS AUF LINKS

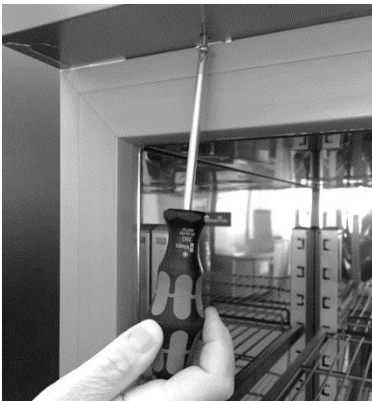

Türe 90° öffnen. Schrauben an der Unterseite der Blende herausdrehen.

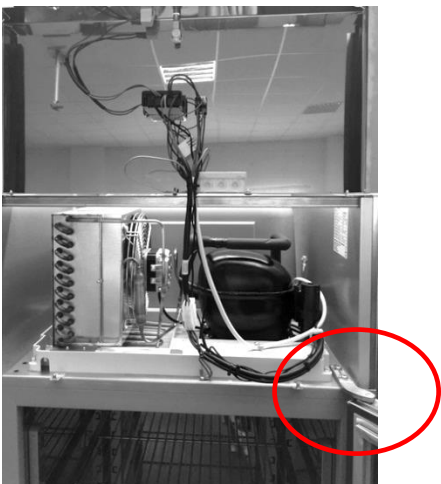

Blende nach oben klappen und gegen herunterfallen sichern.

Tür gegen herunterfallen sichern.  
Die Schrauben am rechten oberen Scharnier entfernen. Türe herausheben.



Schrauben am rechten unteren Scharnier entfernen. Scharnier abnehmen.



Scharnier links unten festschrauben. Türe um 180° drehen und einsetzen. Türe sichern und Scharnier oben links montieren.

Der Türanschlagwechsel ist bei der Baureihe 710 nicht möglich.

## 8. STÖRUNGEN

Die Geräte sind so konzipiert und hergestellt, dass eine lange Lebensdauer und Störungsfreiheit gegeben sind. Die Alarmmeldungen werden blinkend im Display angezeigt und durch einen Signalton akustisch gemeldet. Zum Ausschalten des Alarmtons drücken Sie kurz die Standby-Taste.

Sollten dennoch während des Betriebs Störungen auftreten, bitten wir Sie zunächst folgendes zu überprüfen:

<b>CODE</b>	<b>BEDEUTUNG</b>
<b>Pr1</b>	Alarm Zellenfühler
<b>Pr2</b>	Alarm Verdampferfühler
<b>Pr3</b>	Alarm Hilfsfühler
<b>rtc</b>	Alarm Uhr
<b>AL</b>	Alarm niedrige Temperatur
<b>AH</b>	Alarm hohe Temperatur
<b>id</b>	Alarm Tür offen
<b>PF</b>	Alarm Stromausfall
<b>COH</b>	Meldung hohe Kondensation
<b>CSd</b>	Alarm hohe Kondensation
<b>iA</b>	Alarm Eingang Multifunktion
<b>Cth</b>	Alarm Thermoschutzschalter Kompressor
<b>th</b>	Alarm Thermoschutzschalter global
<b>dFd</b>	Alarm Zeitüberschreitung Abtauung

Erst wenn diese Punkte als Fehlerursache ausscheiden, bitten wir um Benachrichtigung der nächsten Kundendienststelle. Bitte bei allen Reklamationen Modell- und Seriennummer vom Typenschild (befindet sich bei geöffneter Maschinenfachblende, rechts an der Seitenwand) sowie die festgestellten Mängel angeben.

Der Anschlussplan (Schaltplan) befindet sich hinter der Maschinenfachblende und ist nach Abnahme oder Hochklappen der Maschinenfachblende zu entnehmen.

**Wir arbeiten ständig an der Weiterentwicklung aller Modelle. Deshalb müssen wir uns technische und optische Änderungen, die dem Fortschritt dienen, vorbehalten.**

## 1. GENERAL INFORMATION

Congratulation! You have bought a high-quality refrigerator / freezer. All models are under permanent quality control. Please read the following instructions for use carefully. This will allow a trouble free and long-lasting operation.

### **Series upright refrigerator with aggregate**

Built-in cooling system, ready to plug-in,  
evaporator-free cooling compartment:

AHKMN	CHKMN
AHKMT	CHKMT

### **Series upright refrigerator without aggregate**

For connection to a central cooling system,  
evaporator-free cooling compartment:

AHKON	CHKON
AHKOT	CHKOT

Please refer to our price list and catalogues for details of our various models regarding dimensions, gross capacity, accessories, etc.

### **ATTENTION!**

Please check the unit immediately at delivery. In case of transport damages ask the driver to confirm it on your delivery note as well as on his forwarders documents.

## 2. INSTALLATION AND INITIAL OPERATION

### 2.1 INSTALLATION

If possible, unpack the unit only at its final location, remove plastic film, check completeness of accessories and damage free delivery.

#### **Inform supplier immediately in case of any reclamation.**

Install the unit at a well-ventilated location. Avoid placing it next to heat sources or direct sunlight. Make sure that a good air circulation is given on top of the unit. The space between the upper edge of body and the ceiling must be at least 30 cm. Compensate floor unevenness by using the height-adjustable feets.

### **ATTENTION!**

Our refrigerators and freezers are designed for installation in rooms with normal temperatures. Installation locations with an ambient temperature below 15°C should be avoided, as this may result in functional impairments.

In order to guarantee a proper operation, the unit must imperative be adjusted horizontally with a spirit level.

### 2.2 INITIAL OPERATION

The unit should be cleaned before starting the operation. See chapter 6 "Cleaning and care". Put the racks to the required height. Make sure before connection that the electrical current and voltage are in accordance with the specifications on the nameplate. You will find the nameplate behind the panel of the installation compartment, on the right sidewall. (See picture 2, page 17)

### Initial operation / connection of refrigerators with built-in cooling:

The connection must be made via a correctly installed earthed socket. We recommend a separate circuit (fuse 10A) to connect.

### Initial operation / connection of refrigeration to remote cooling:

The connection must be made via a correctly installed earthed socket. We recommend a separate circuit (fuse 10A) to connect. The other connections, like condensate removal, refrigerant lines and control lines are done on site by the refrigeration / electric specialist.

## 3. OPERATION



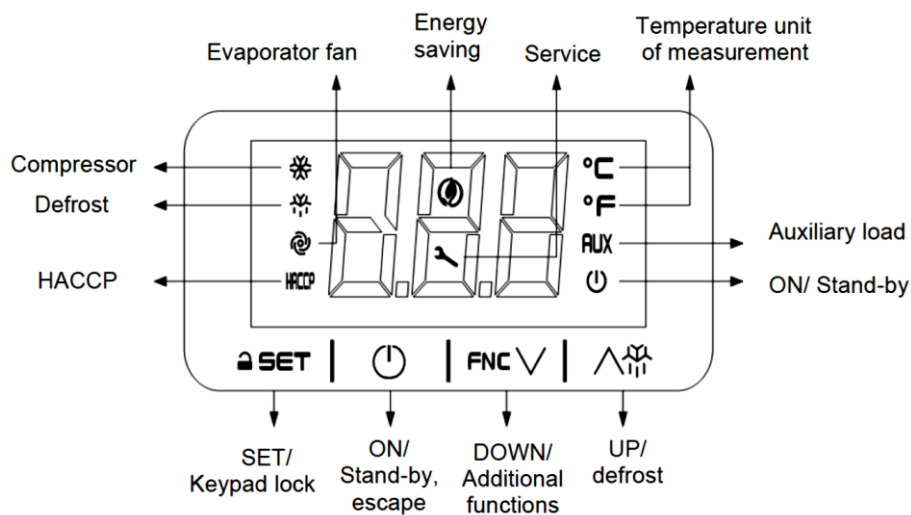



### 3.1 USER INTERFACE



### 3.2 DISPLAY FUNCTIONS AND OPERATION OF THE CONTROLLER

The electronic controller is factory programmed. All modifications may only be carried out by an authorized person. In the event of a power failure or device shutdown, the set parameters are retained.

## Display indications

LED	ON	OFF	FLASHING
	Compressor on	Compressor off	- Compressor protection active - Setpoint setting active
	Defrost or pre-dripping active		- Defrost delay active - Dripping active
	Evaporator fan on	Evaporator fan off	- Evaporator fan stop active
<b>HACCP</b>	Saved HACCP-Alarm in EVlink		
	Energy Saving active		
	Request for compressor service		- Settings active - Access to additional functions active - Operation with EVconnect APP active
°C/°F	View temperature		- Overcooling or overheating active
<b>AUX</b>	Auxiliary load on	Auxiliary load off	- Auxiliary load on by digital input - Auxiliary load delay active
	Device off	Device on	- Device on/off active

## Switching the device on/off

 - Touch the ON/Stand-by key for 4 sec.

If the device is switched on, the display will show the cabinet temperature by default.

If the display shows an alarm code, see the section 3.3 ALARMS.



If Loc = 1 (default) and 30 sec. have elapsed without the keys being pressed, the display will show the ``Loc`` label and keypad will lock automatically.

## Unlock keypad

Touch a key for 1 sec.: the display will show the label ``UnL``

## Set the setpoint

Check that the keypad is not locked.

1.		Touch the SET key
2.		Touch the UP or DOWN key within 15 sec. to set the value
3.		Touch the SET key (or do not operate for 15 sec.)

## Defrosting

All devices have fully automatic defrost regulation. The parameters for defrost intervals, defrost times etc. have been factory-set to the optimal values. These parameters can only be changed in exceptional cases by an authorized refrigeration company. The parameter lists will be made available by the manufacturer if necessary. During the defrosting phase, the controller display will show  it informs the defrosting phase and disappears after its completion. Condensate evaporates automatically in all devices using hot gas.

### **Activate an additional defrost**

Check that the keypad is not locked and that overcooling is not active.

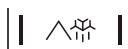
1.  4 Sek. lang auf die Taste UP tippen.

All refrigerators / freezers for connection to a central cooling system drain the condensation into the building lines via given siphon outlets.  
(See picture 4, page 18)

### **ATTENTION!**

Do not pour any cleaning water, other liquids, food particles or similar into the condensate channel. This would affect the fully automatic defrost and evaporation function. Check regularly if the condensation water flows unobstructed through the drainpipe..

### **3.3 ALARMS**

CODE	BEDEUTUNG
Pr1	Cabinet probe alarm
Pr2	Evaporator probe alarm
Pr3	Auxiliary probe alarm
rtc	Clock alarm
AL	Low temperature alarm
AH	High temperature alarm
id	Open door alarm
PF	Power failure alarm
COH	High condensation warning
CSd	High condensation alarm
iA	Multi-purpose input alarm
Cth	Compressor thermal switch alarm
th	Global thermal switch alarm
dFd	Defrost timeout alarm

### **3.4 MANUAL DEFROSTING**

We recommend depending upon usage the refrigeration defrosts all 6 months.

- Remove refrigerated goods and keep them at suitable place.
- Switch off device.
- Take out racks.
- Open door and let stand 12 hours open.
- Clean the device.

Restart the device.

## 4. USE, CHARGING, STORAGE

### USE

Our refrigerators/freezers are multipurpose and ideal for the **storage** of cold meals, raw and fresh goods, food and drinks.

**IMPORTANT!** Cover open food!

### CHARGING AND STORAGE

The device should be charged with goods only after reaching the desired cold room temperature (after approx. 4 hours). An even distribution over the entire storage area is recommended. In order to ensure proper air circulation and the same temperature distribution, may only be stored on the upper shelf up to the stacking limit. For the same reason the goods may not be stored directly on the floor of the appliance, but on the lowest grate or shelf. When storing foodstuffs, liquids and products containing preservatives (eg salts and acids) must not be stored in the appliance openly since they lead to intensive and rapid icing of the evaporator and thus to lower cooling performance and higher energy consumption. Acids, salts and alkalis destroy the evaporator and thus the cold system.

### NOTE

Keys for closing the appliance must be kept at a place which is not accessible to children. When the appliance is closed, the door must be opened from the inside with a pressure of 70N according to EN 441.

## 5. SERVICE

Depending on usage and stress, regular maintenance must be carried out by a specialist company. Our recommendation: once a year.

## 6. CLEANING AND CARE

A weekly cleaning is recommended to maintain the necessary food hygiene measures (LMHV). In principle, it must be observed that foodstuffs are not allowed to come into contact with residues of cleaning and disinfecting agents. After cleaning, all parts must be rinsed with clear water and dried accordingly.

- Do not use detergent or products with surface-damaging ingredients (scrub milk, steel wool).
- When using strongly acidic (pH 1-2), containing solvents, chlorine or bleaching products, surface damage may occur.
- **Stainless steel care products may not be used on surfaces which are in contact with foodstuffs!**

### ATTENTION!

**Before cleaning, always switch off the appliance and pull the mains plug!**

Grease and dust deposits on the condenser reduce the cooling capacity of the unit and increase the operating costs. Therefore, depending on the degree of contamination about every 2 months, remove the condenser lamellas from the dirt using a vacuum cleaner,, broom or brush. (See picture 3, page 16)

For this purpose, the machine compartment must be opened. The machine compartment cover is secured at the bottom with a screw and can be swiveled upwards after removing the fastening screw. The lamellae of the condenser are now easily accessible and can be cleaned.

### **For cleaning**

- Before cleaning, switch off the appliance and pull the mains plug.
- Remove food from the appliance and store in a suitable place.
- Wear suitable gloves (eg nitrile rubber) during cleaning work to prevent skin irritation.
- Choose cleansing products with a sufficient cleansing effect in the case of protein and fats.
- Remove racks.
- Check that the hole in the drainage channel is free from contamination.
- Clean the corpus, inside surfaces and gaskets with a microfiber cloth that is repeatedly washed out in the cleaning liquor.
- Areas that come directly into contact with food, wipe with clear water.
- All surfaces are allowed to dry.
- When using surface disinfectants, the respective exposure time must be observed. The exposure time must not be interrupted by prematurely wiping or rubbing the surfaces dry.
- Turn the appliance on again and place it again after reaching the desired temperature.

### **With opened machine compartment cover:**

Picture 2

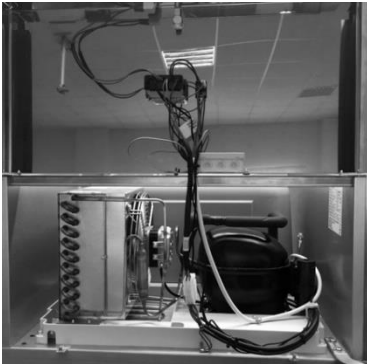

- **Panel of the installation compartment** can be opened by loosening the fastening screw.
- The wiring **diagram** is located at the left side behind the installation compartment panel.

Picture 3



- Condenser (liquefier)
- **Ribs** can be easily cleaned with opened installation compartment panel. See chapter 6 „Cleaning and care“
- You will find the **nameplate** on the right side



## 7. DOOR STOP CHANGE FROM RIGHT TO LEFT



Open door 90°. Unscrew the screws at the bottom of the bezel.

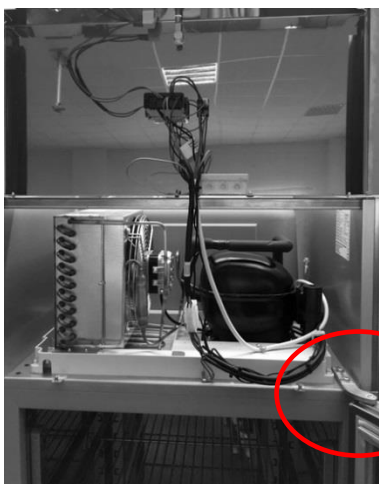

Fold the cover upwards and secure against falling.

Secure the door against falling.  
Remove the screws on the upper right hinge.  
Remove the door.



Remove the screws on the right lower hinge.  
Remove the hinge.



Hinged on the bottom left.  
Turn the door 180° and insert.  
Secure door and install the hinge at the top left.

This function is not possible with series 710.

## 8. TROUBLE SHOOTING

Our refrigerators/freezers are designed and produced for a long and trouble free function. Alarm messages are displayed flashing and indicated by means of an acoustic signal. To turn off the alarm sound, briefly press the stand-by button.

Should malfunctions nevertheless occur during operation, please check as follow:

<b>CODE</b>	<b>MEANING</b>
<b>Pr1</b>	Cabinet probe alarm
<b>Pr2</b>	Evaporator probe alarm
<b>Pr3</b>	Auxiliary probe alarm
<b>rtc</b>	Clock alarm
<b>AL</b>	Low temperature alarm
<b>AH</b>	High temperature alarm
<b>id</b>	Open door alarm
<b>PF</b>	Power failure alarm
<b>COH</b>	High condensation warning
<b>CSd</b>	High condensation alarm
<b>iA</b>	Multi-purpose input alarm
<b>Cth</b>	Compressor thermal switch alarm
<b>th</b>	Global thermal switch alarm
<b>dFd</b>	Defrost timeout alarm

Please contact your nearest service station only after all the above is as it should be. In case of claims, please state dates (model no. and serial no.) on the nameplate (it is located on the right beside the condenser with opened installation compartment panel) as well as the kind of trouble.

The connection diagram (diagram) located behind the machine compartment cover and can be seen after removing or folding up the machine compartment cover.

**We are constantly working on the further development of all models. Therefore, we need to make technical and optical modifications in the interests of progress.**

## 1. INFORMACJE OGÓLNE

Gratulujemy zakupu wysokiej klasy szafy chłodniczej / mroźniczej. Wszystkie nasze modele podlegają stałej kontroli jakości. Prosimy uważnie zapoznać się z instrukcją, gdyż zapewni to długą i bezawaryjną pracę urządzenia.

### **Szafy chłodnicze / mroźnicze z agregatem**

z wbudowanym systemem chłodzenia, gotowe do podłączenia, z wnętrzem wolnym od parownika:

AHKMN	CHKMN
AHKMT	CHKMT

### **Szafy chłodnicze / mroźnicze bez agregatu**

z wbudowanym systemem chłodzenia, gotowe do podłączenia, z wnętrzem wolnym od parownika:

AHKON	CHKON
AHKOT	CHKOT

Szczegółowe informacje dotyczące cen, wymiarów, pojemności brutto i wyposażenia poszczególnych modeli można znaleźć w naszych katalogach lub prospektach.

### **UWAGA!**

**Po dostawie należy dokładnie sprawdzić urządzenie. Wszelkie uszkodzenia podczas transportu odnotować należy na dowodzie dostawy oraz na dokumentach przewoźnika.**

## 2. USTAWIENIE I URUCHOMIENIE

### 2.1 USTAWIENIE

Jeśli to możliwe rozpakować dopiero w miejscu montażu. Zdjąć plastikową folię, sprawdzić na kompletność akcesoriów i brak uszkodzeń podczas transportu.

**W przypadków reklamacji natychmiast powiadomić dostawcę.**

Urządzenie ustawić w dobrze wentylowanym miejscu na równej posadzce. Nie ustawiać w pobliżu źródeł ciepła lub w miejscu wystawionym na bezpośrednie działanie promieni słonecznych. Zapewnić swobodny dostęp powierza dla górnej części urządzenia. Odstęp pomiędzy górną krawędzią urządzenia a stropem musi wynosić minimum 30 cm. Nierówności posadzki skompensować regulowanymi nóżkami.

### **UWAGA!**

Nasze chłodziarki i zamrażarki są przeznaczone do instalacji w pomieszczeniach o normalnej temperaturze. Należy unikać miejsc instalacji o temperaturze otoczenia poniżej 15°C, ponieważ może to spowodować pogorszenie funkcjonalności.

W celu zapewnienia sprawnego działania urządzenie należy ustawić i wypoziomować przy użyciu poziomicy.

### 2.2 URUCHOMIENIE

Przed pierwszym uruchomieniem ladę należy wyczyścić – patrz rozdział 6

„Czyszczenie i konserwacja”.

Zamontować akcesoria, takie jak prowadnice i ruszty. Sprawdzić, czy napięcie i częstotliwość w sieci są zgodne z danymi na tabliczce znamionowej. Tabliczka znajduje się za ścianką osłaniającą agregat po prawej stronie agregatu (patrz rys. 2 na str. 25).

### Podłączenie elektryczne / uruchomienie szaf z wbudowanym systemem chłodzenia:

Podłączyć do poprawnie zamontowanego, szczelnego gniazdka. Zalecamy podłączenie do oddzielnego obwodu (bezpiecznik 10A).

### Podłączenie elektryczne / uruchomienie szaf do centralnego systemem chłodzenia:

Podłączyć do poprawnie zamontowanego, szczelnego gniazdka. Zalecamy podłączenie do oddzielnego obwodu (bezpiecznik 10A). Wszelkie pozostałe przyłącza, takie jak odprowadzanie skroplin, przewody chłodnicze i przewody sterowania (do przygotowanego przez inwestora na miejscu montażu zaworu magnetycznego) muszą zostać wykonane przez specjalistę od urządzeń chłodniczych/ elektryka.

## 3. OBSŁUGA

### 3.1 WYŚWIETLACZ I WAŻNIEJSZE FUNKCJE

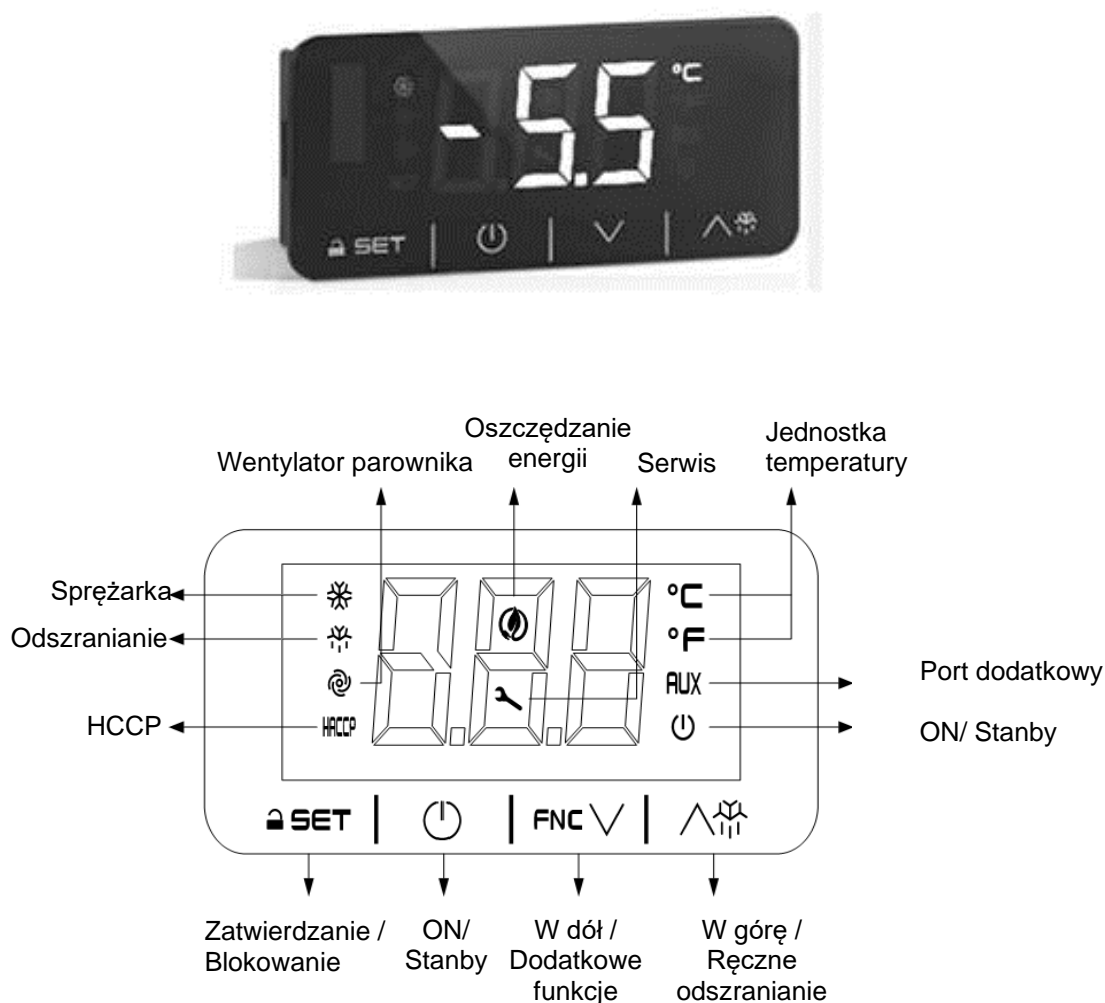

### 3.2 FUNKCJE WYŚWIETLACZA I OBSŁUGA STEROWNIKA

Regulator elektroniczny jest fabrycznie zaprogramowany. Wszystkie modyfikacje mogą zostać przeprowadzone wyłącznie przez upoważnioną osobę. W przypadku awarii zasilania, czy wyłączenia urządzenia, ustawione parametry zostają zachowane.

## Wskazania wyświetlacza

LED	Włączony	Wyłączony	Migający
	Sprężarka działa		- Ochrona sprężarki w trakcie - Zmiana ustawień w trakcie
	Odszranianie jest włączone		- Opóźnienie odszraniania w trakcie - Ociekanie aktywne
	Włączony wentylator parownika	Wyłączony wentylator parownika	- Zatrzymanie / opóźnienie pracy wentylatora parownika
<b>HACCP</b>	HACCP-Alarm w pamięci EVlink		
	Oszczędzania energii aktywne		
	Wymagany przegląd lub naprawa		- Ustawienia w trakcie - Dostęp do dodatkowych funkcji - Tryb pracy z APP EVconnect uruchomiony
°C/°F	Wskazanie jednostki temperatury		- Zbyt niska/ zbyt wysoka temperatura
<b>AUX</b>	Port dodatkowy włączony	Port dodatkowy wyłączony	- Port dodatkowy włączony z wejścia cyfrowego - Występuje opóźnienie portu dodatkowego
	Urządzenie włączone	Urządzenie wyłączone	Włączanie / wyłączanie w trakcie

## Włączanie / wyłączanie urządzenia

 - Przytrzymaj przez 4 sek. przycisk *ON/Stanbay*.

Jeśli urządzenie jest włączone pokazuje na wyświetlaczu wartość temperatury, lub wyświetlany jest kod alarmu, patrz wtedy w punkcie ALARMY.

Po 30 sek. bez używania przycisków wyświetlacz pokaże napis „**Loc**” i przyciski są automatycznie blokowane.



## Odblokowanie przycisków

Przytrzymaj dowolny przycisk 1 sekundę: wyświetlacz pokaże „**UnL**”.

## Zmiany nastawy temperatury( Setpoint)

Wyświetlanie i zmiana wartości zadanej - żądana wartość temperatury

Upewnij się, że przyciski są odblokowane

1.		Naciśnij przycisk <i>SET</i> .
2.		W ciągu 15s rozpocznij zmianę wartości nastawy, Ustaw pożądaną temperaturę wewnątrz zadanego zakresu nastawy.
3.		Naciśnij przycisk <i>SET</i> lub (nie wykonuj żadnej czynności przez 15 sekund).

## Odszranianie

Wszystkie  urządzenia posiadają w pełni automatyczną regulację odszraniania. Parametry odstępów odszraniania, czasów rozmrażania itd. zostały fabrycznie ustawione na optymalne wartości. Parametry te mogą zostać zmienione tylko w wyjątkowych przypadkach przez upoważnioną firmę chłodniczą. Listy parametrów zostaną w razie potrzeby udostępnione przez producenta. Podczas fazy odszraniania na wyświetlaczu regulatora wyświetli się , sygnalizuje to fazę odszraniania i znika po jej zakończeniu. Odparowanie kondensatu następuje automatycznie we wszystkich urządzeniach przy pomocy gorącego gazu.

## **Aktywacja dodatkowego odszraniania**

Upewnij się, że klawiatura nie jest zablokowana i żadna procedura programowania nie jest włączona

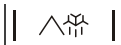
1.  | Przycisk w górę przytrzymaj 4 sekundy

W urządzeniach podłączanych do centralnego układu chłodzenia skropliny odprowadzane są poprzez syfon do kanalizacji w budynku Patrz rys. 4 na str. 26 .

### **UWAGA!**

Do przewodu skroplin nie wlewać wody do mycia czy innych płynów i nie pozwolić, aby dostały się tam np. cząstki żywności, itp. Może to mieć negatywny wpływ na funkcje rozmrażania i odparowania kondensatu. Regularnie sprawdzać, czy przewód odprowadzający skropliny jest drożny.

### **3.3 ALARMY**

CODE	BEDEUTUNG
Pr1	Alarm czujnika temperatury
Pr2	Alarm czujnika parownika
Pr3	Alarm czujnika pomocniczego
rtc	Błąd ustawienia godziny
AL	Alarm niskiej temperatury
AH	Alarm wysokiej temperatury
id	Alarm otwartych drzwi
PF	Alarm braku zasilania
COH	Informacja o wysokiej temperatury skraplacza
CSd	Alarm wysokiej temperatury skraplacza
iA	Alarm złącza pomocniczego
Cth	Alarm zabezpieczenia termicznego sprężarki
th	Alarm zabezpieczenia termicznego ogólny
dFd	Alarm przekroczenia czasu odszraniania

### **3.4 RĘCZNE ROZMRAŻANIE**

W zależności od użytkowania zalecamy rozmrażanie przynajmniej co 6 miesięcy.

- Wyjąć towary z urządzenia i przechować w odpowiednim pomieszczeniu.
- Wyłączyć urządzenie.
- Wyjąć ruszty.
- Otworzyć drzwi na 12 godzin.
- Wymyć urządzenie.

Ponownie włączyć urządzenie.

## 4. PRZEZNACZENIE, WSTAWIANIE I PRZECHOWYWANIE PRODUKTÓW

### PRZEZNACZENIE

Szafy chłodnicze/mroźnicze są uniwersalne i idealnie nadają się do przechowywania wstępnie schłodzonej żywności, surowych i świeżych produktów, żywności i napojów.

**Uwaga!** Przykryć otwarte potrawy.

### WSTAWIANIE I UKŁADANIE PRODUKTÓW

Wstawianie produktów do urządzenia powinno nastąpić dopiero po osiągnięciu właściwej temperatury (po około 4 godzinach) Zalecane jest równomierne rozmieszczenie produktów na półkach. Aby zapewnić właściwą cyrkulację powietrza i równomierny rozkład temperatury należy przechowywane produkty układać na górnej półce tylko do wyznaczonej granicy. Z tego samego powodu produkty spożywcze nie mogą być przechowywane bezpośrednio na podłodze lodówki, ale na najniższej umocowanej półce/ruszkcie na dnie szafy. Przy przechowywaniu artykułów spożywczych nie wolno umieszczać żadnych niezamkniętych płynów i produktów z konserwantami (np. sole i kwasy), gdyż mogłyby one spowodować szybkie oblodzenie parownika, zmniejszyć moc chłodzenia oraz zwiększyć pobór energii. Kwasy, sole i ługi niszczą parownik, a tym samym system chłodzenia.

### WSKAZÓWKA

Klucz służący do zamknięcia urządzenia należy trzymać w miejscu niedostępnym dla dzieci. Przy zamkniętym na klucz urządzeniu drzwi można otworzyć od wewnątrz przy użyciu siły 70 N według normy EN441.

## 5. SERWIS

W zależności od intensywności użytkowania zaleca się wykonywać przegląd szafy przez firmę chłodniczą minimum raz na rok.

## 6. CZYSZCZENIE I KONSERWACJA

W celu zapewnienia wymaganej higieny szafę czyścić należy raz na tydzień. Żywność nie może się stykać z resztami środka czyszczącego czy odkażającego.

Po czyszczeniu wszystkie części spłukać wodą i wysuszyć.

- Nie należy używać środków lub produktów czyszczących zawierających składniki mogące spowodować uszkodzenie powierzchni (mleczko do czyszczenia, czyściki stalowe).
- Stosowanie silnie kwasowego środka (pH 1-2) zawierającego rozpuszczalniki, produkty zawierające chlor lub wybielające może spowodować uszkodzenie powierzchni.
- **Środki do pielęgnacji stali nierdzewnej nie powinny być używane na powierzchniach stykających się z żywnością!**

### UWAGA!

Przed rozpoczęciem czyszczenia urządzenie należy wyłączyć i wyjąć wtyczkę z gniazdka. Tłuszcz i kurz osiadły na skraplaczu obniża moc chłodzenia urządzenia i podnosi koszty jego użytkowania.

Z tego względu, w zależności od stopnia zabrudzenia, należy co 2 miesiące przy pomocy odkurzacza, szczotki ręcznej lub pędzla oczyścić z brudu blaszki kondensatora (rys. 3, str. 24).

Wymaga to zdjęcia osłony agregatu. Jest ona zabezpieczona od spodu śrubą. Należy odkręcić śrubę mocującą osłonę agregatu i przesunąć osłonę w górę. Blaszki skraplacza są teraz łatwo dostępne i mogą zostać oczyszczone.

### Procedura czyszczenia

- Przed rozpoczęciem czyszczenia szafę należy wyłączyć i wyjąć jej wtyczkę z gniazdka.
- Wyjąć towary z szafy i przechowywać w odpowiednim miejscu.
- Nosić odpowiednie rękawice (np. z kauczuku nitylowego), aby uniknąć podrażnienia rąk.
- Wybrać środek czyszczący dobrze usuwający tłuszcze i białka.
- Wyjąć ruszty i prowadnice.
- Sprawdzić, czy otwór w rynnie skroplin nie jest zanieczyszczony.
- Oczyszczyć korpus, powierzchnie wewnętrzne i uszczelki ściereczką z mikrofibry, która została wielokrotnie wypłukana w płynie czyszczącym.
- Powierzchnie stykające się z żywnością potem wmyć raz jeszcze czystą wodą.
- Pozostawić do wyschnięcia.
- Przy stosowaniu środków odkażających przestrzegać należy wymaganego czasu ich działania. Przed upływem tego czasu nie płukać i nie wycierać powierzchni.
- Ponownie włączyć ladę i po osiągnięciu właściwej temperatury załadować do niej towary.

### Przy otwartej osłonie agregatu

Rys. 2

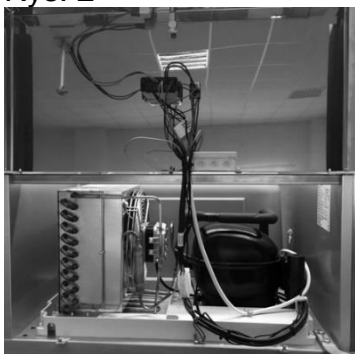

- **Oslona agregatu** może zostać otwarta przez poluzowanie śruby mocującej
- **Schemat połączeń** znajduje się po lewej stronie za osłoną agregatu.

Rys. 3



- Kondensator (skraplacz)
- **Blaszki** mogą zostać łatwo wyczyszczone przy otwartej osłonie agregatu. Patrz rozdział 6: „Czyszczenie i pielęgnacja“
- **Tabliczka znamionowa** znajduje się po prawej stronie, z boku obok kondensatora.



## 7. ZMIANA STRONY MOCOWANIA DRZWI Z PRAWEJ NA LEWĄ



Otworzyć drzwi na 90°. Wykręcić śrubę od spodu osłony agregatu.

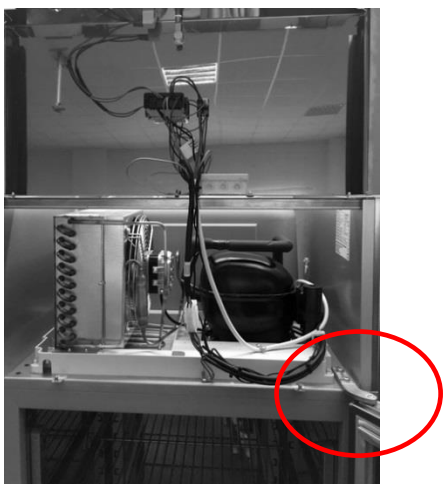

Oslonę agregatu podnieść w górę i zabezpieczyć przed opadnięciem.

Zabezpieczyć drzwi przed opadnięciem. Wykręcić śruby w prawym górnym zawiasie. Wyjąć drzwi.



Wykręcić śruby w prawym dolnym zawiasie. Zdjąć zawias.



Przykręcić zawias na dole po lewej. Obrócić drzwi o 180° i osadzić. Zabezpieczyć drzwi i zamontować zawias na górze po lewej.

Funkcja ta nie jest możliwa w przypadku następujących serii: 710

## 8. USTERKI

Urządzenia są zaprojektowane i produkowane z myślą o bezawaryjnym działaniu przez długi czas. Komunikaty alarmowe będą się wyświetlały na wyświetlaczu oraz uaktywni się sygnał dźwiękowy. Aby wyłączyć alarm dźwiękowy przytrzymaj krótko przycisk Standby.

W przypadku wystąpienia problemów podczas pracy urządzenia należy najpierw sprawdzić:

CODE	ZNACZENIE
Pr1	Alarm czujnika temperatury
Pr2	Alarm czujnika parownika
Pr3	Alarm czujnika pomocniczego
rtc	Błąd ustawienia godziny
AL	Alarm niskiej temperatury
AH	Alarm wysokiej temperatury
id	Alarm otwartych drzwi
PF	Alarm braku zasilania
COH	Informacja o wysokiej temperatury skraplacza
CSd	Alarm wysokiej temperatury skraplacza
iA	Alarm złącza pomocniczego
Cth	Alarm zabezpieczania termicznego sprężarki
th	Alarm zabezpieczenia termicznego ogólny
dFd	Alarm przekroczenia czasu odszraniania

Po sprawdzeniu i wyeliminowaniu powyższych punktów jako możliwych przyczyn błędu, prosimy o powiadomienie serwisu naprawczego. Przy każdej reklamacji proszę podać model oraz numer seryjny z tabliczki znamionowej (znajduje się ona w części agregatowej, po prawej stronie obok kondensatora), jak również opis usterki.

Schemat elektryczny (układ połączeń) znajduje się za osłoną agregatu i jest widoczny po zdjęciu lub podniesieniu osłony agregatu.

**Ze względu na stały postęp i nieustanne udoskonalanie wszystkich modeli urządzeń zastrzegamy sobie prawo do dokonywania zmian technicznych oraz wizualnych.**



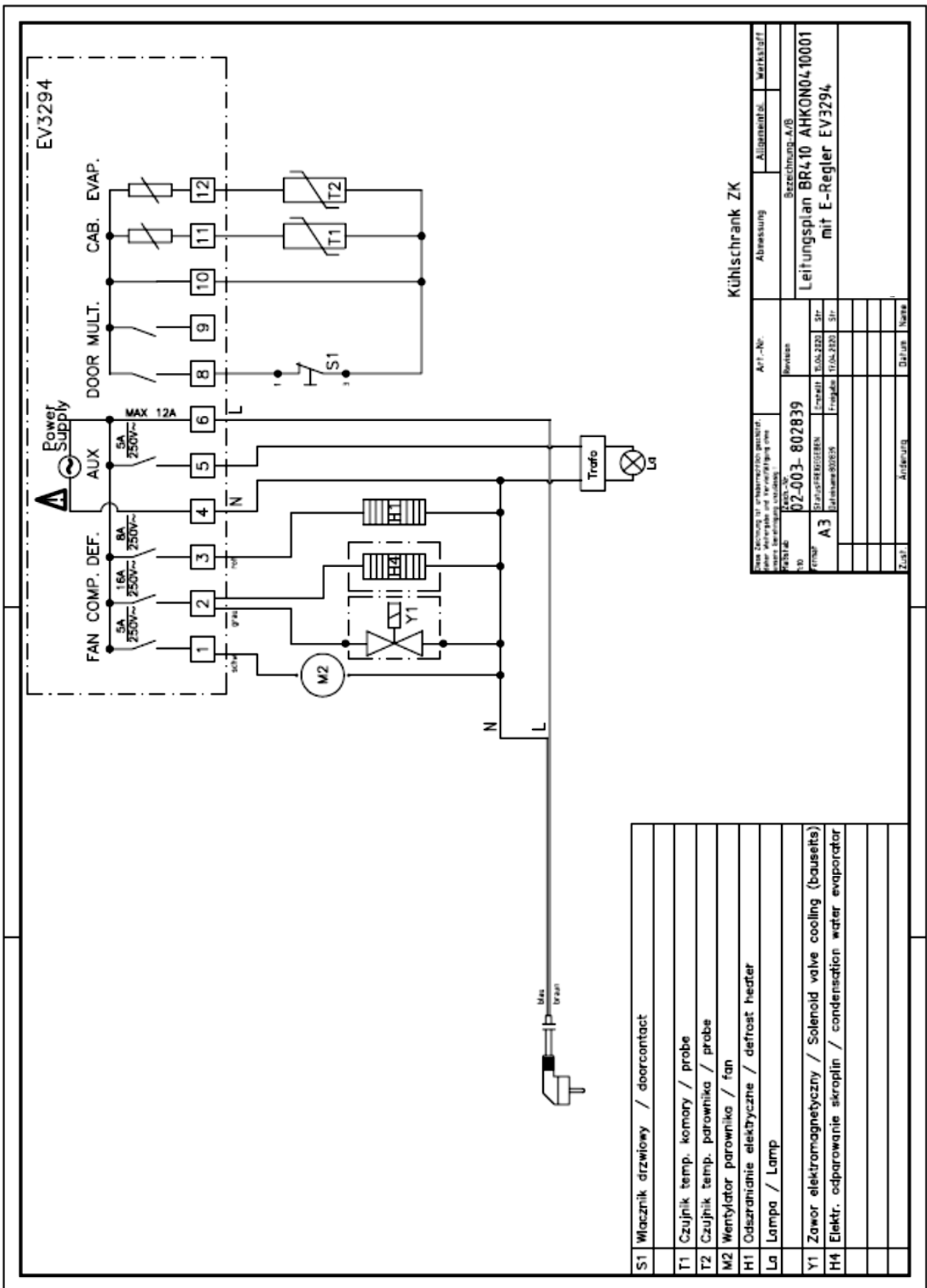

S1	Młacznik drzwiowy / doorcontact
T1	Czujnik temp. komory / probe
T2	Czujnik temp. parownika / probe
M2	Wentylator parownika / fan
H1	Odszranianie elektryczne / defrost heater
La	Lampa / Lamp
Y1	Zawór elektromagnetyczny / Solenoid valve cooling (bausetts)
H4	Elektr. odparowanie skroplin / condensation water evaporator

Kühlschrank ZK

Abmessung		Allgemeinl.		Werkstoff	
APF.-Nr.		Bezeichnung-A/B			
02-003-802839		Leitungsplan BR410 AHKON0410001			
Revision		mit E-Regler EV3294			
A3		Ersatzl. 10.04.2020 Str.			
Erlaubt		Fragekl. 10.04.2020 Str.			
Datum		Name			
Änderung		Datum			
Zust.		Name			



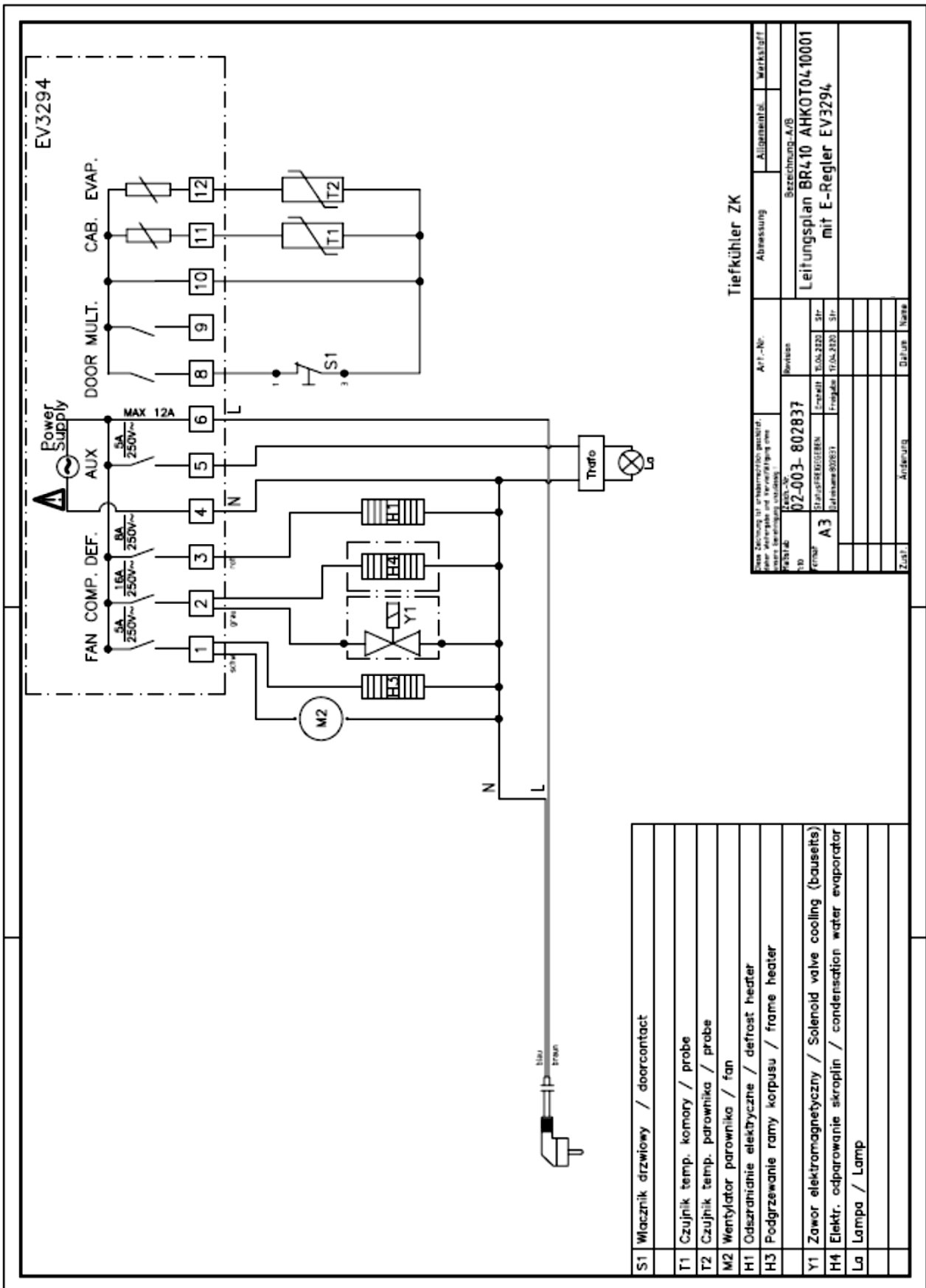



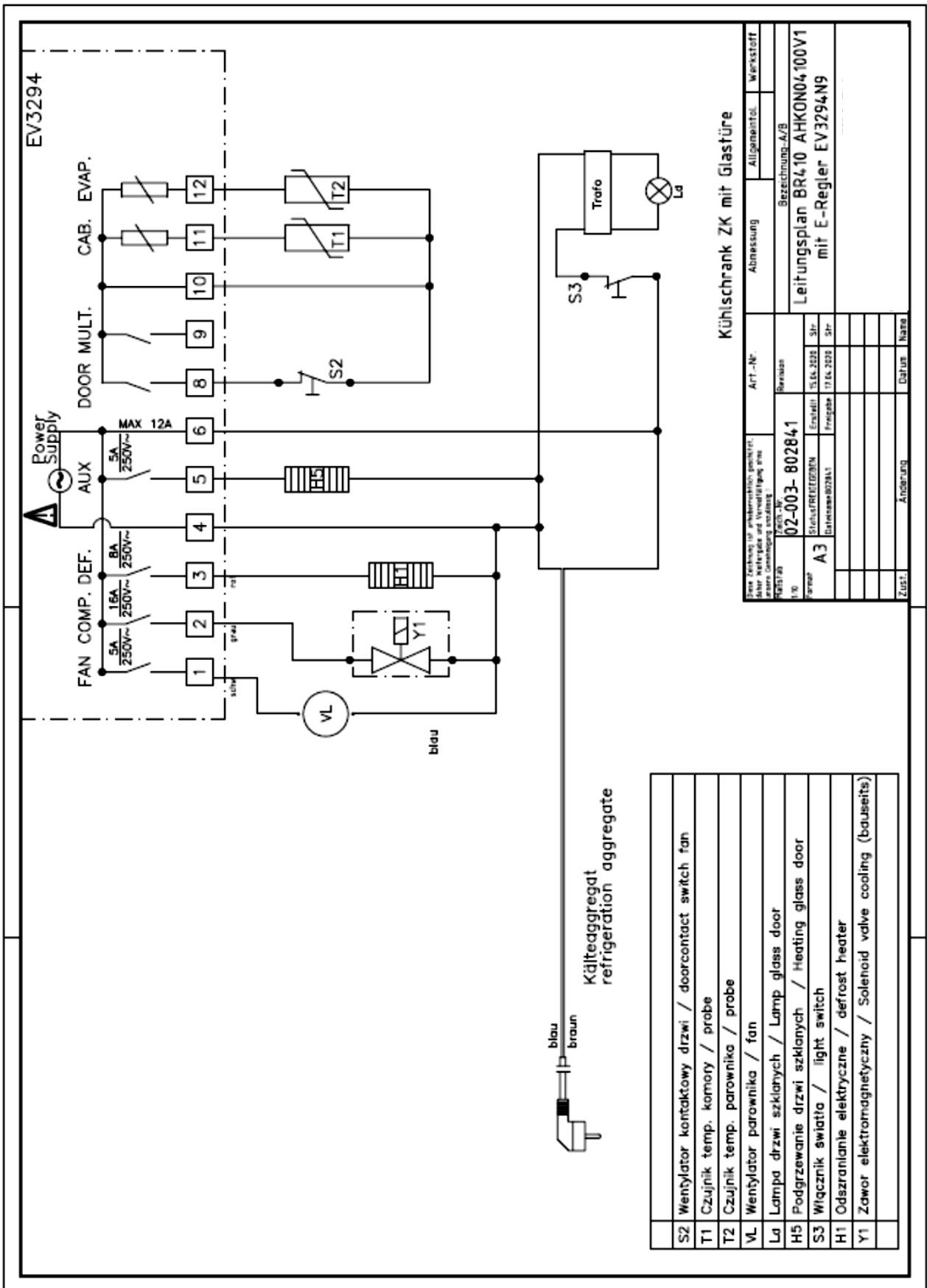



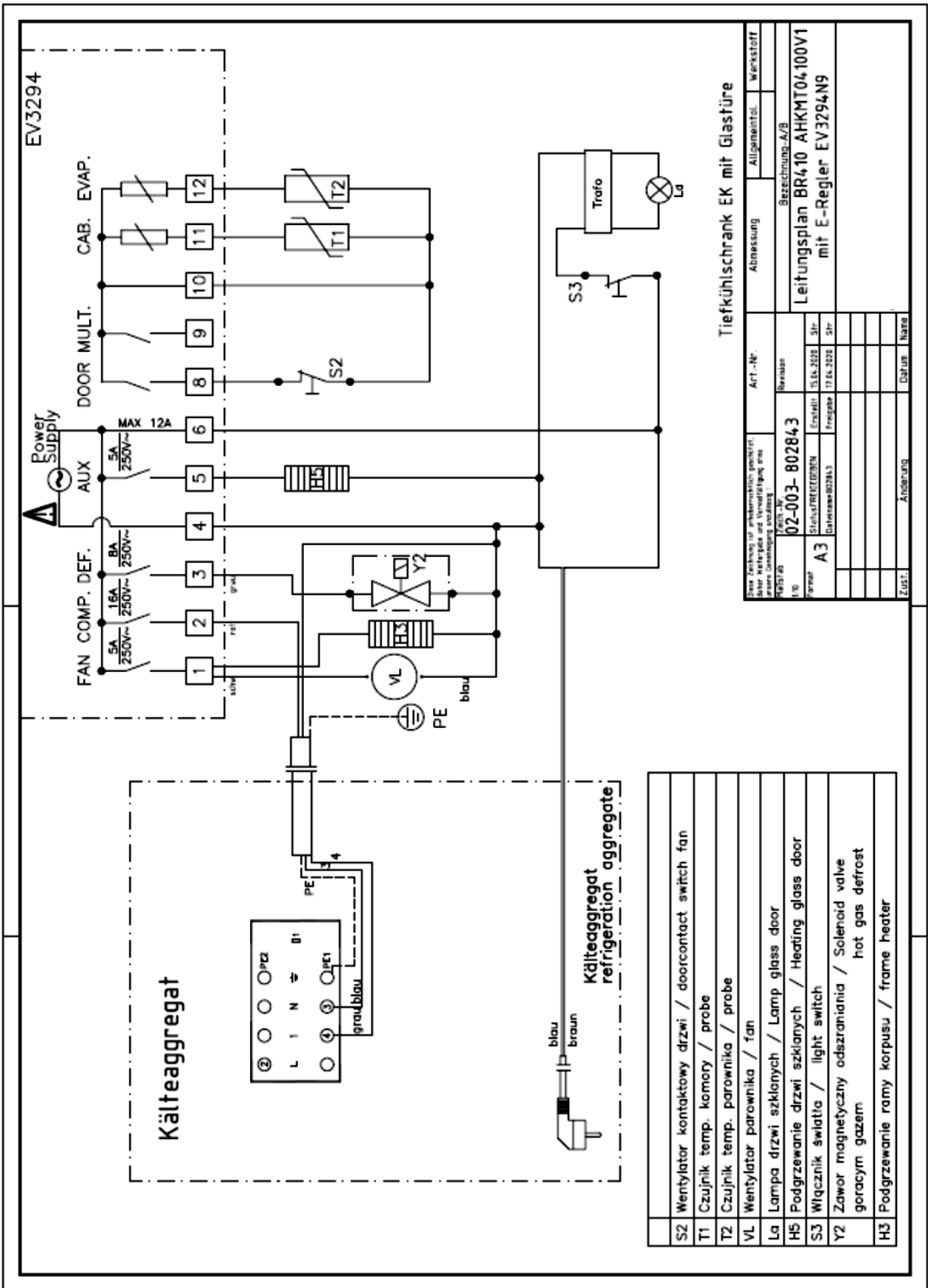

Tiefkühlschrank EK mit Glasüre

Eine Zeichnung für alternative Ausführung, aber nur für die Ausführung anfordern		ART-Nr.	Werkstoff
Typ	02-003-802843	Revisions	Bezeichnung-A/B
Form	A3	Erstellt: 15.10.2010	3tr
		Freigegeben: 17.10.2010	3tr
Zust.		Datum	Name

Leitungsplan BR410 AHKMT04100V1  
 mit E-Regler EV3294N9

S2	Wentylator kontaktowy drzwi / doorcontact switch fan
T1	Czujnik temp. komory / probe
T2	Czujnik temp. parownika / fan
VL	Wentylator parownika / fan
La	Lampa drzwi szklanych / Lamp glass door
H5	Podgrzewanie drzwi szklanych / Heating glass door
S3	Włącznik światła / light switch
Y2	Zawór magnetyczny odszraniania / Solenoid valve hot gas defrost
H3	Podgrzewanie ramy korpusu / frame heater

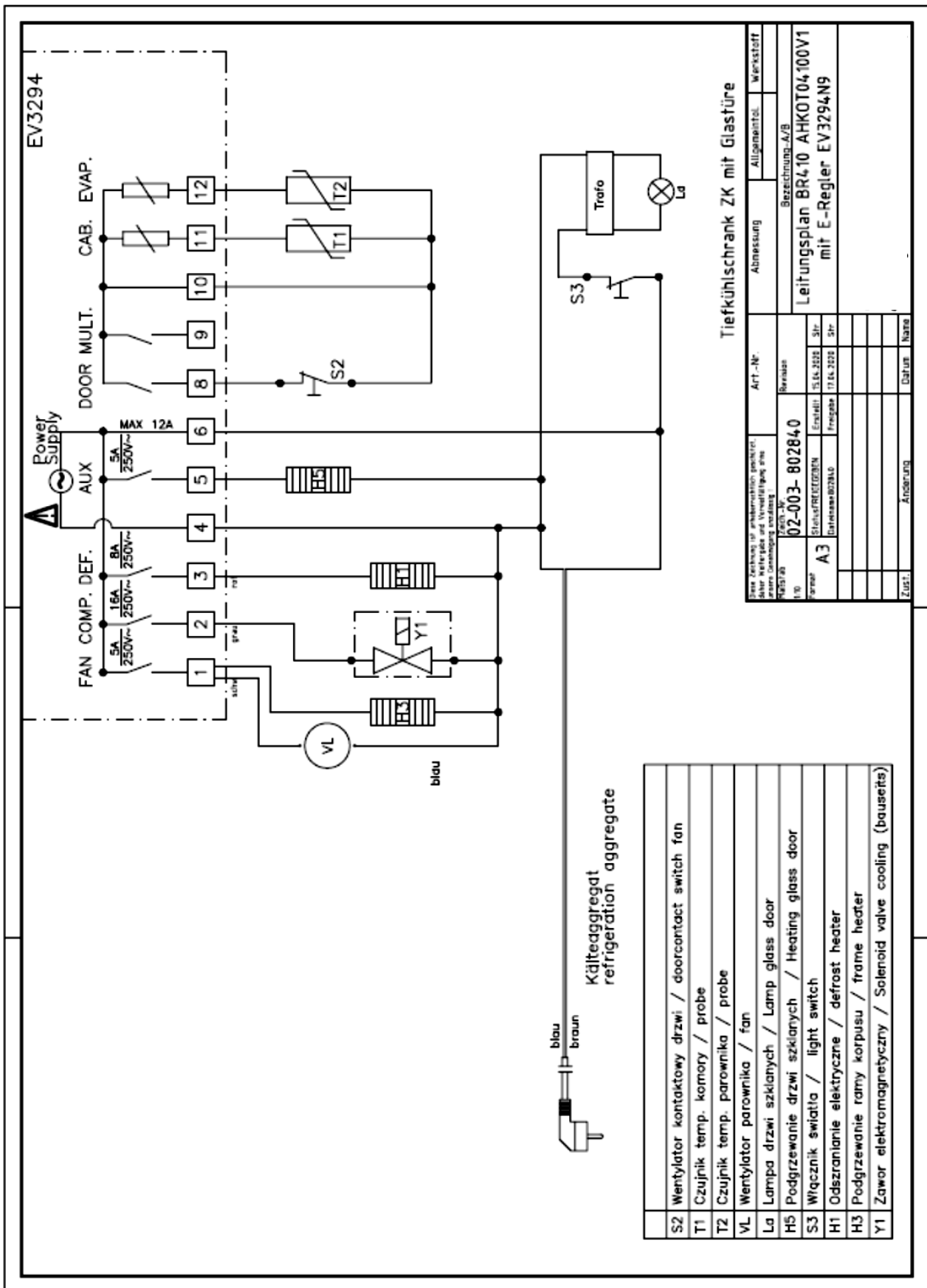





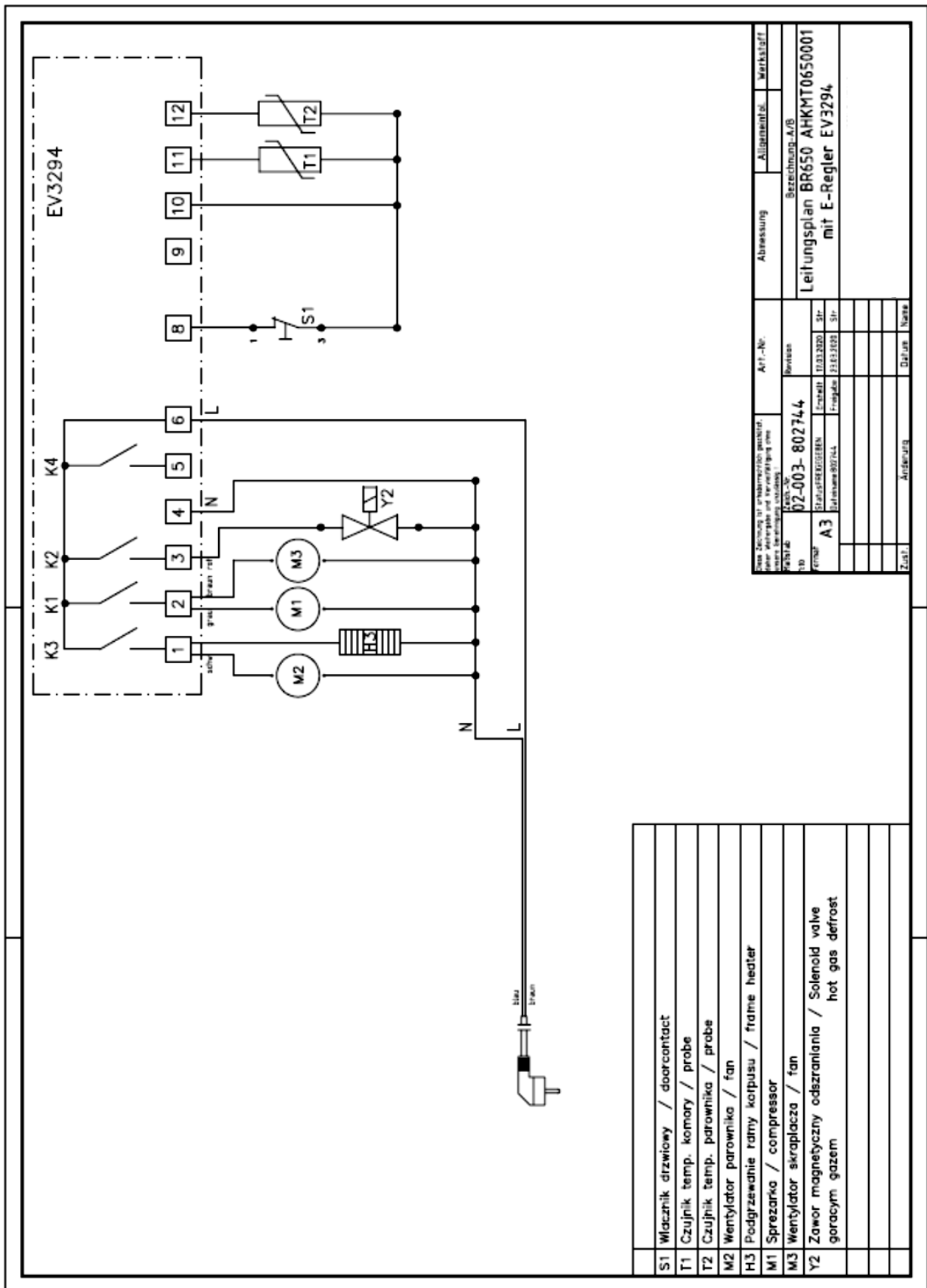

Abmessung		Allgemeintitel		Werkstoff	
Art.-Nr.		Bezeichnung A/B			
02-003-802744		Leitungsplan BR650 AHKMT0650001		mit E-Regler EV3294	
Techn.-Abt.	Service	Erstellt	31.03.2020	31-	
02-003-802744		Freigegeben	31.03.2020	31-	
A3					
Zust.	Änderung	Dat.um	Name		



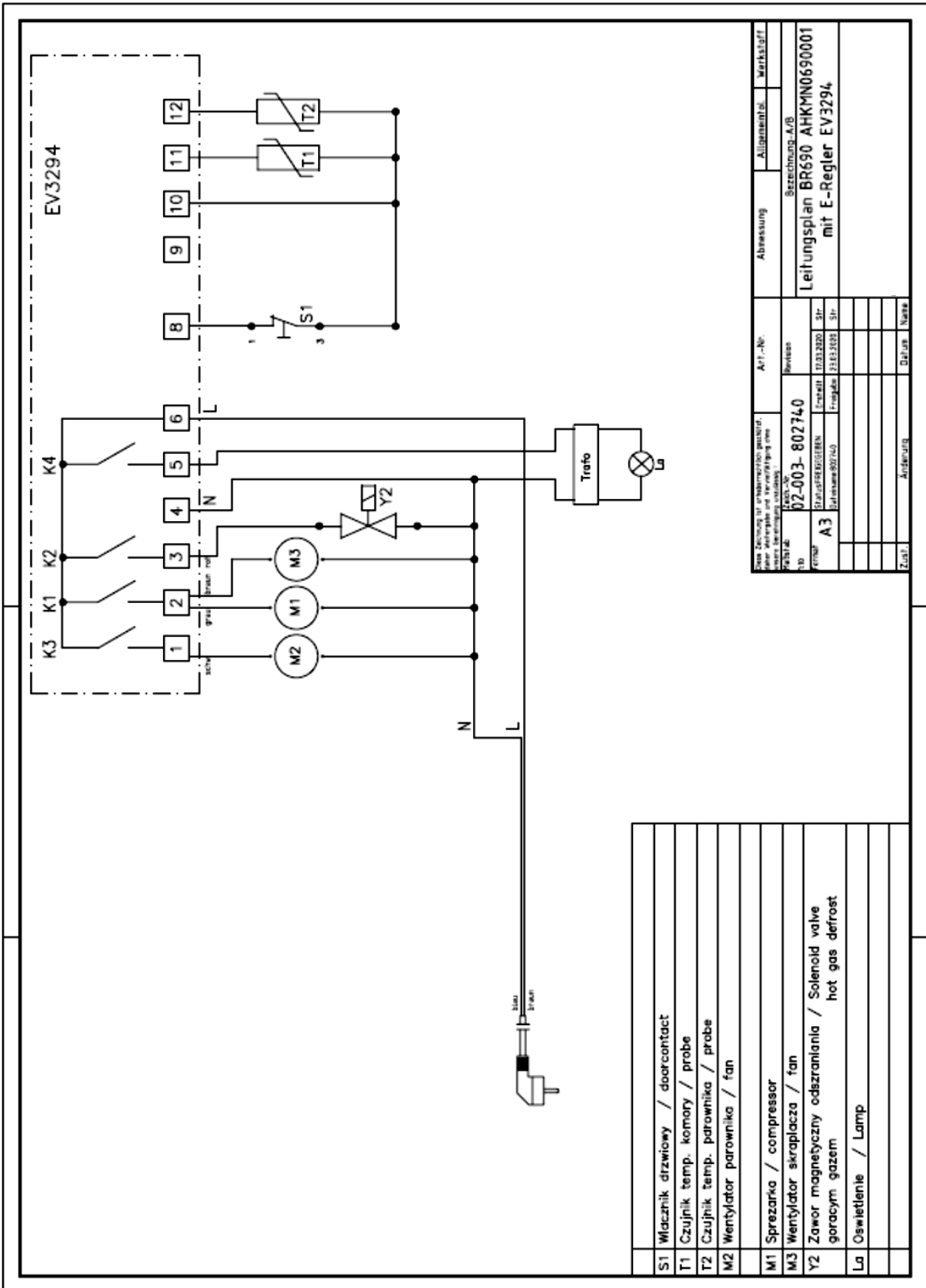













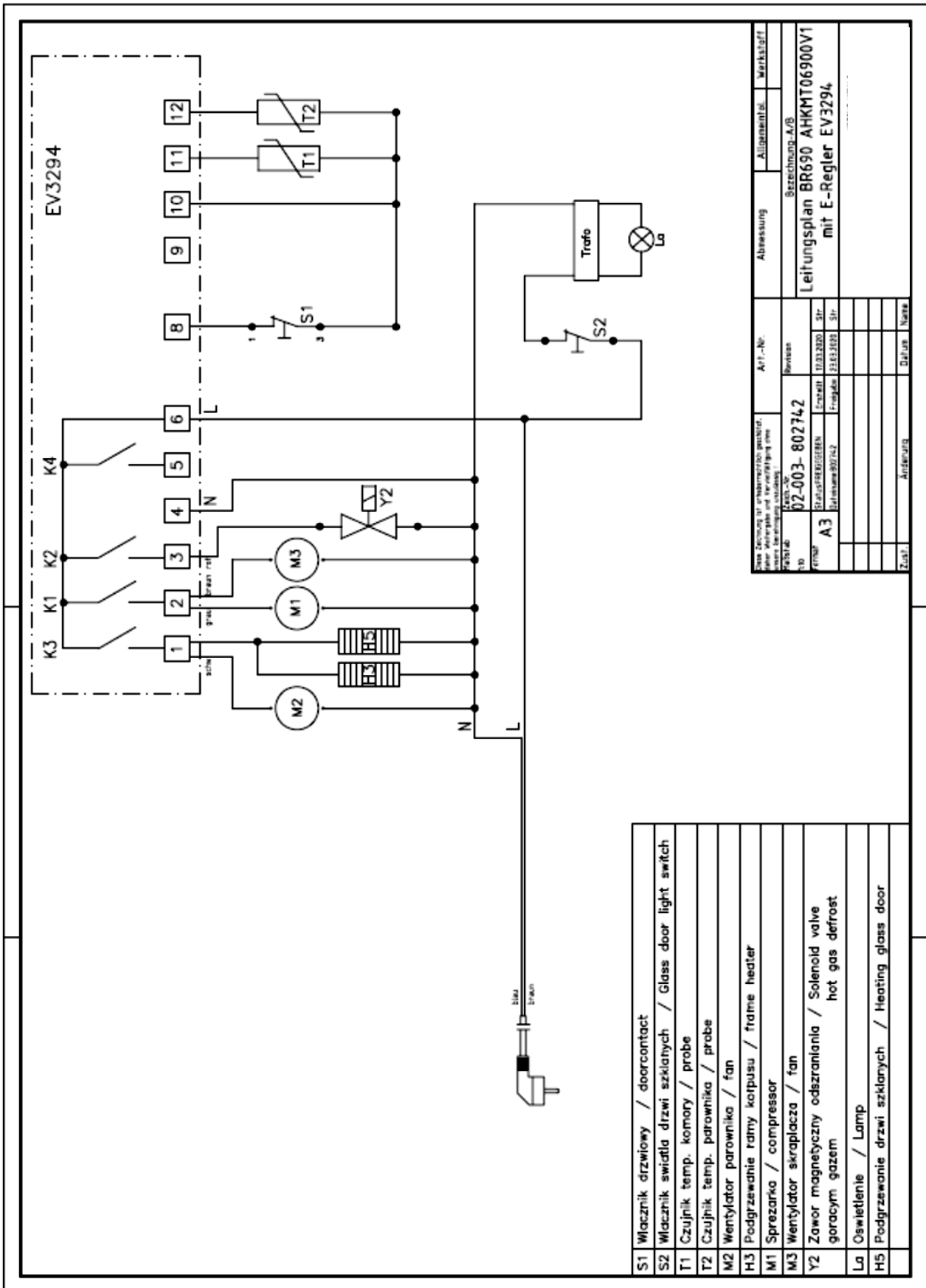

S1	Włącznik drzwiowy / doorcontact
S2	Włącznik światła drzwi szklanych / Glass door light switch
T1	Czujnik temp. komory / probe
T2	Czujnik temp. parownika / probe
M2	Wentylator parownika / fan
M3	Podgrzewanie ramy korpusu / frame heater
M1	Sprężarka / compressor
M3	Wentylator skraplacza / fan
Y2	Zawór magnetyczny odszraniania / Solenoid valve hot gas defrost
La	Oświetlenie / Lamp
H5	Podgrzewanie drzwi szklanych / Heating glass door

Diese Zeichnung ist urheberrechtlich geschützt durch die Deutsche Versuchsanstalt für Luftfahrt (DLR) und darf ohne schriftliche Genehmigung nicht weiterverbreitet werden.		Abmessung		Allgemeinbild.		Werkzeugsatz	
Projekt-Nr. 02-003-802742		Art.-Nr.		Bezeichnung A/B		Leitungsplan BR690 AHKMT06900V1 mit E-Regler EV3294	
Zust. A3		Revisoren		Datei		SP	
Erstellt: 10.03.2005		Prüfung: 21.03.2005		Datei		SP	
Gezeichnet: 02-003-802742		Freigegeben: 21.03.2005		Datei		SP	
Zust.		Anfertigung		Datum		Name	





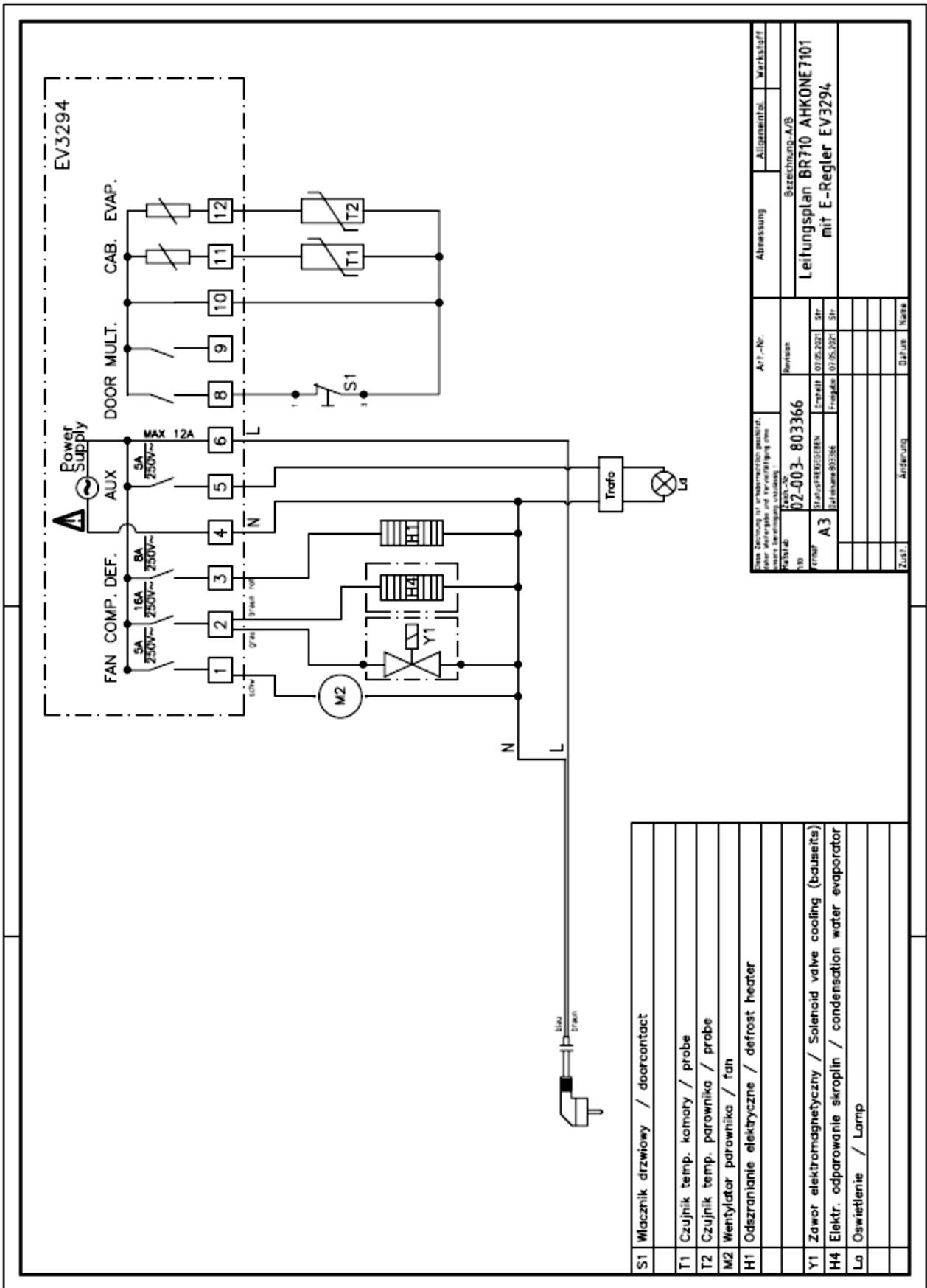



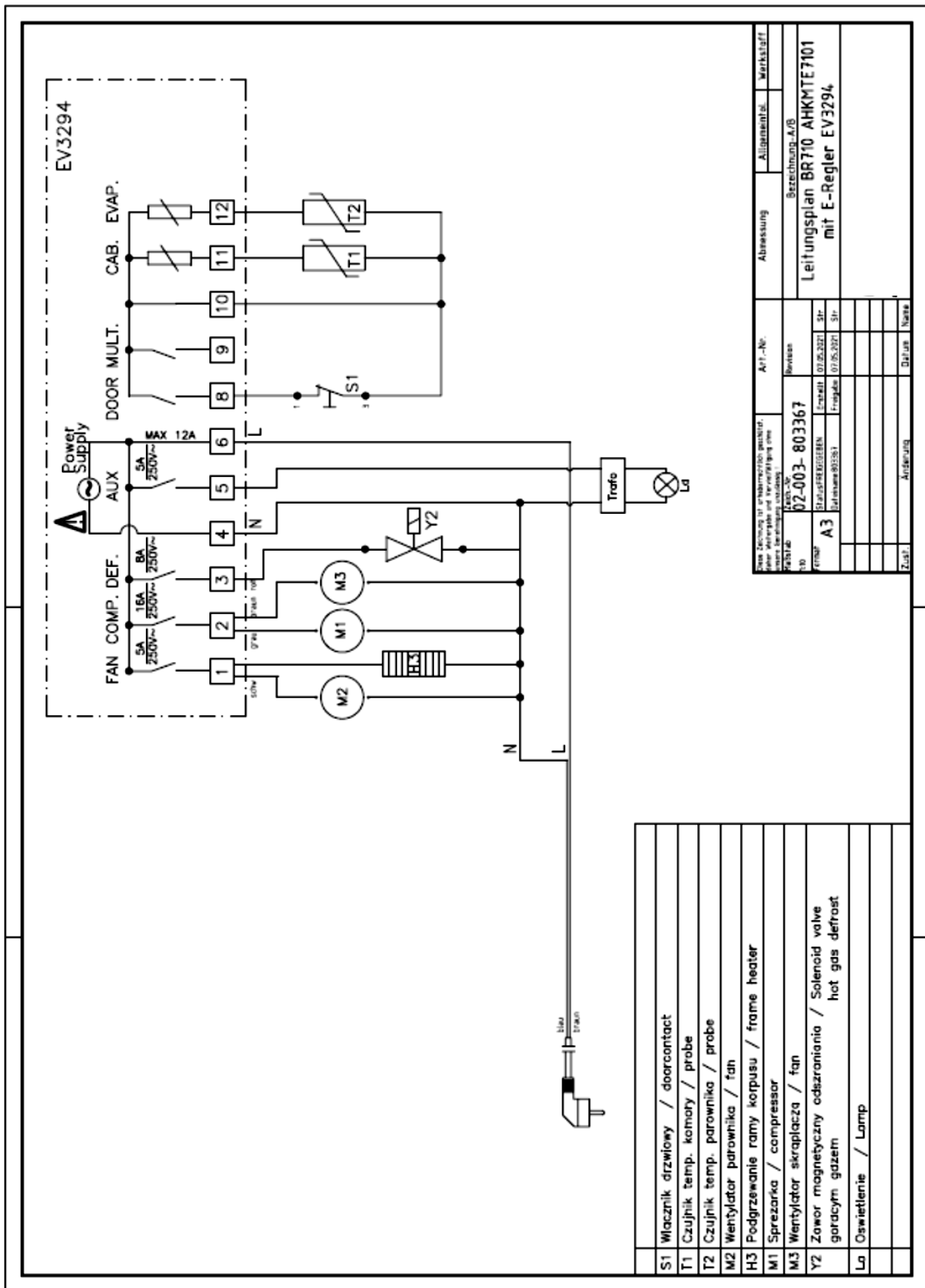

Załącznik do instrukcji obsługi dla urządzeń i wyrobów firmy KOBELCO		AP7-Nr.		Abmessung		Werkstoff	
02-003-803367		Revisions		Bezeichnung-A/B		Leitungsplan BR710 AHKMTE7101 mit E-Regler EV3294	
A3		01.05.2021		Str.		Str.	
Dariusz Bogdan		Przebieg		07.05.2021		Str.	
Zust.		Änderung		Datum		Notiz	

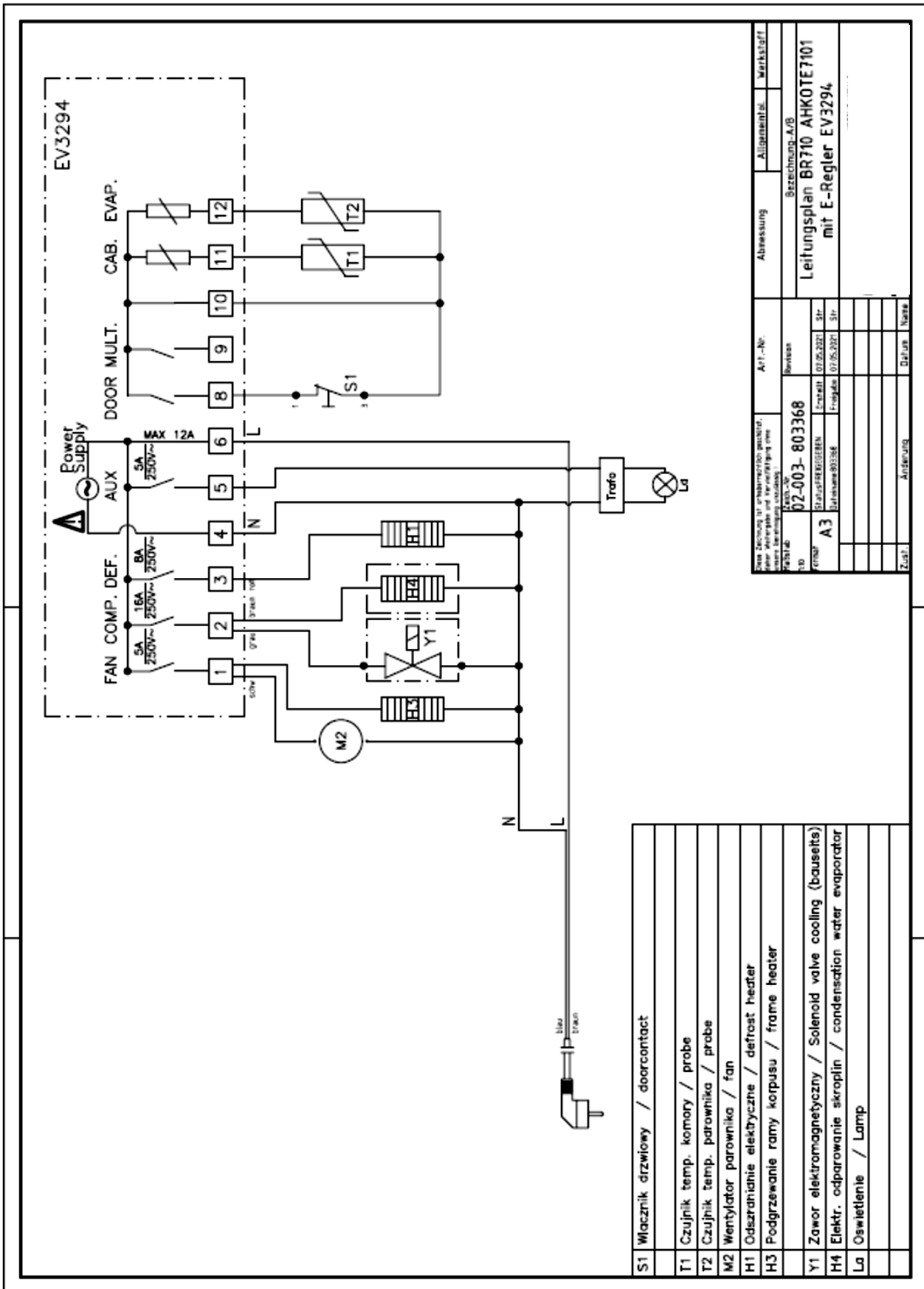

Diese Zeichnung ist ohne Gewährleistung für Abweichungen und Verwechslungen sowie für den Einbau zu verwenden.		Abmessung		Allgemeinbild.		Werkzeugsatz	
Projekt-Nr. 02-003-803368		Revisions		Bezeichnung A/B		Leitungsplan BR710 AHKOTE7101 mit E-Regler EV3294	
Zeichner	07.05.2021	SP					
Prüfer	07.05.2021	SP					
Zust.							
Anfertigung		Datum		Name			

S1	Wlacznik drzwiowy / doorcontact
T1	Czujnik temp. komory / probe
T2	Czujnik temp. parownika / probe
M2	Wentylator parownika / fan
H1	Odszranianie elektryczne / defrost heater
H3	Podgrzewanie ramy korpusu / frame heater
Y1	Zawór elektromagnetyczny / Solenoid valve cooling (bauseits)
H4	Elektr. odparowanie skroplin / condensation water evaporator
La	Oswietlenie / Lamp

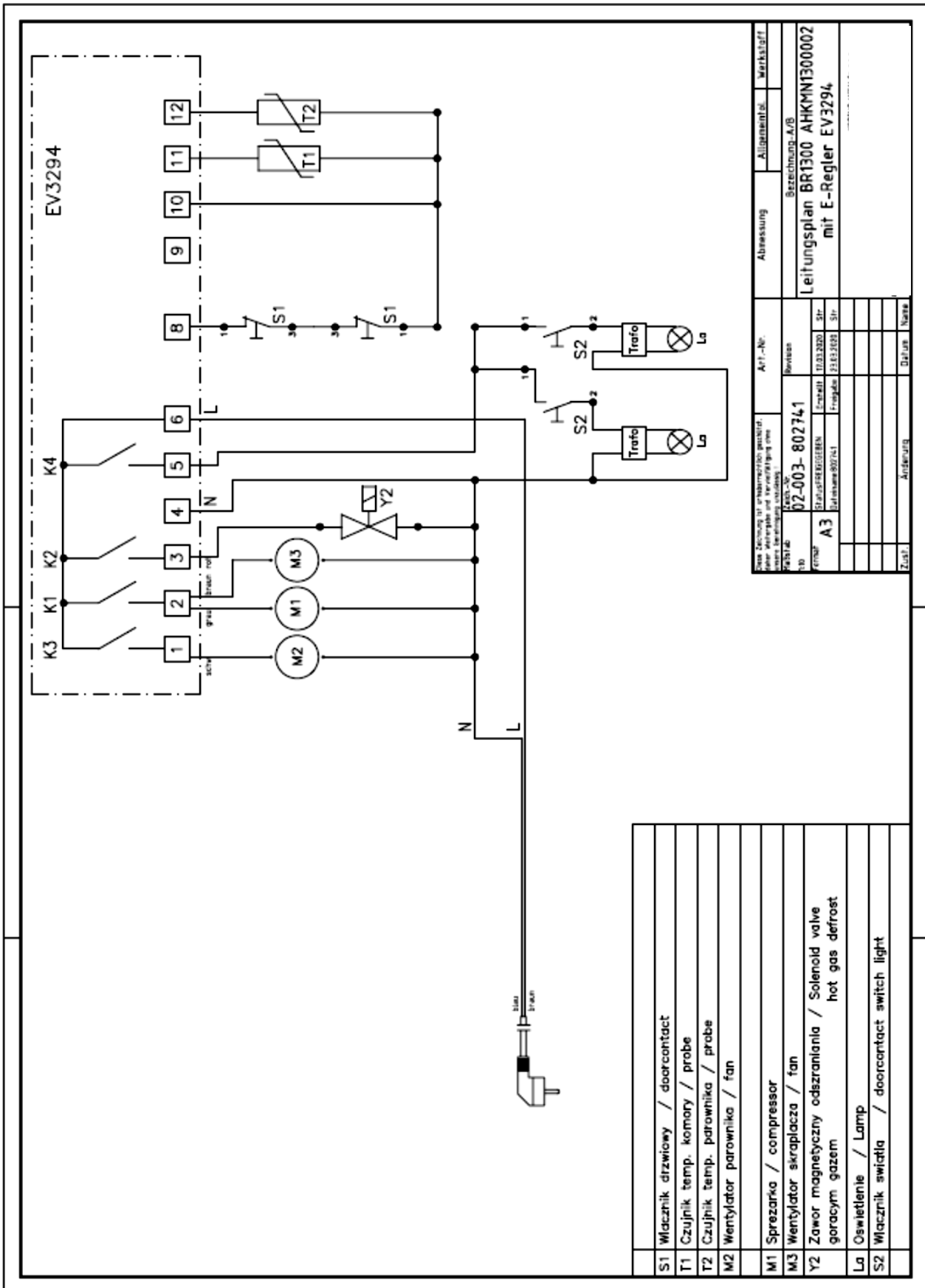

Abmessung		Allgemeinzel		Werkstoff	
Stanzzeichnung-A/B		Stanzzeichnung-A/B		Stanzzeichnung-A/B	
Leitungsplan BR1300 AHKMN1300002 mit E-Regler EV3294					
Art.-Nr.	02-003-802741	Revisions			
Größe	A3	Erstellt	20.02.2005	Stp	
Größe	210x297	Freigegeben	21.02.2005	Stp	
Zust.		Änderung		Defizit	Notiz

S1	Włącznik drzwiowy / doorcontact
T1	Czujnik temp. komory / probe
T2	Czujnik temp. parownika / probe
M2	Wentylator parownika / fan
M1	Sprężarka / compressor
M3	Wentylator skraplacza / fan
Y2	
La	Oświetlenie / Lamp
S2	Włącznik światła / doorcontact switch light

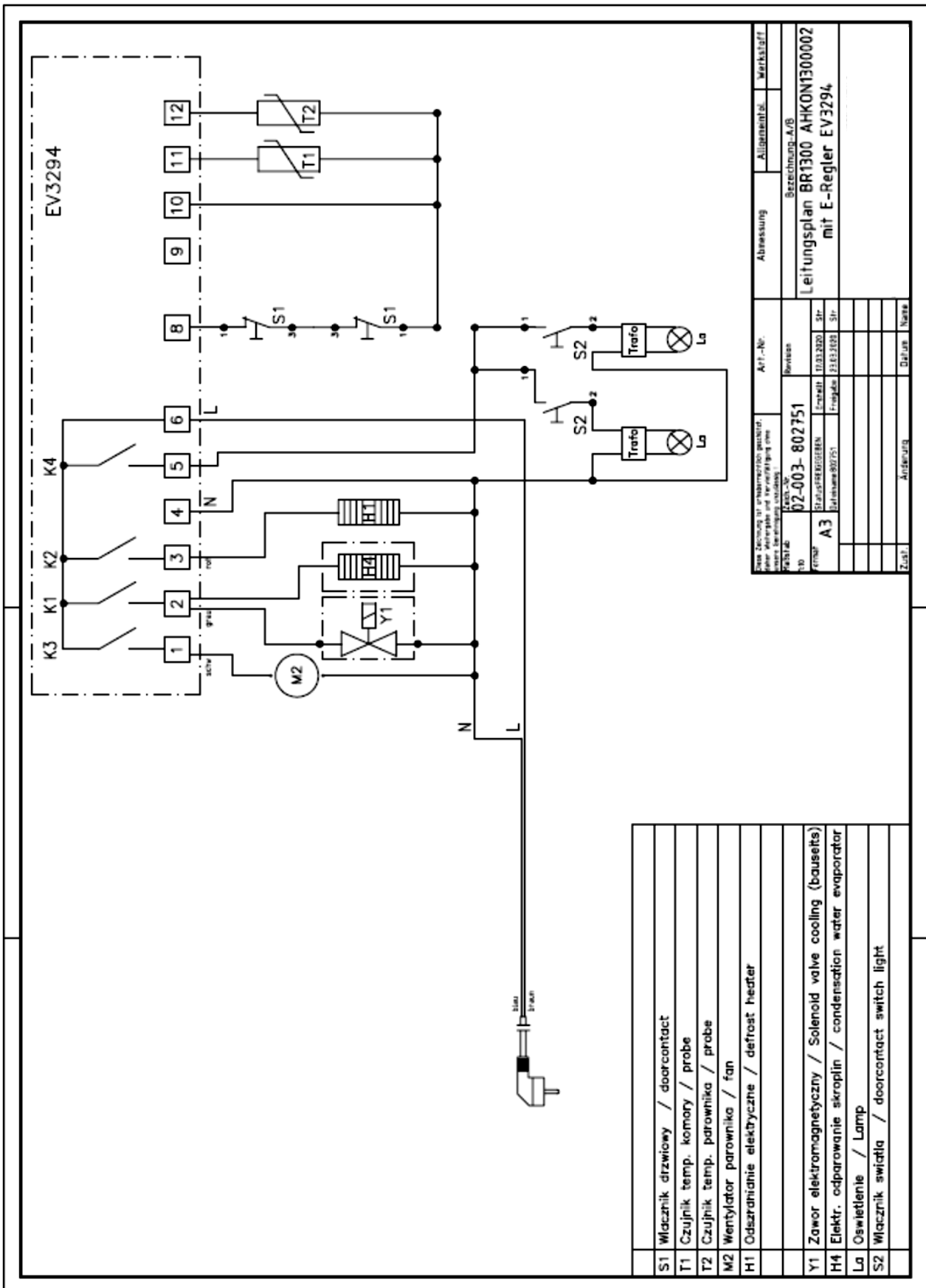

S1	Włącznik drzwiowy / doorcontact
T1	Czujnik temp. komory / probe
T2	Czujnik temp. parownika / probe
M2	Wentylator parownika / fan
H1	Odszranianie elektryczne / defrost heater
Y1	Zawór elektromagnetyczny / Solenoid valve cooling (bauseits)
H4	Elektr. odparowanie skroplin / condensation water evaporator
La	Oświetlenie / Lamp
S2	Włącznik światła / doorcontact switch light

Zobacz także: Kod tab. 02-003-802751		Art.-Nr.	
Zobacz także: Kod tab. 02-003-802751		Revisen	
Zobacz także: Kod tab. 02-003-802751		Bezeichnung A/B	
Zobacz także: Kod tab. 02-003-802751		Leitungsplan BR1300 AHKON1300002 mit E-Regler EV3294	
Zobacz także: Kod tab. 02-003-802751		Datei	
Zobacz także: Kod tab. 02-003-802751		Name	
Zobacz także: Kod tab. 02-003-802751		Datum	
Zobacz także: Kod tab. 02-003-802751		Anspruch	
Zobacz także: Kod tab. 02-003-802751		Zust.	

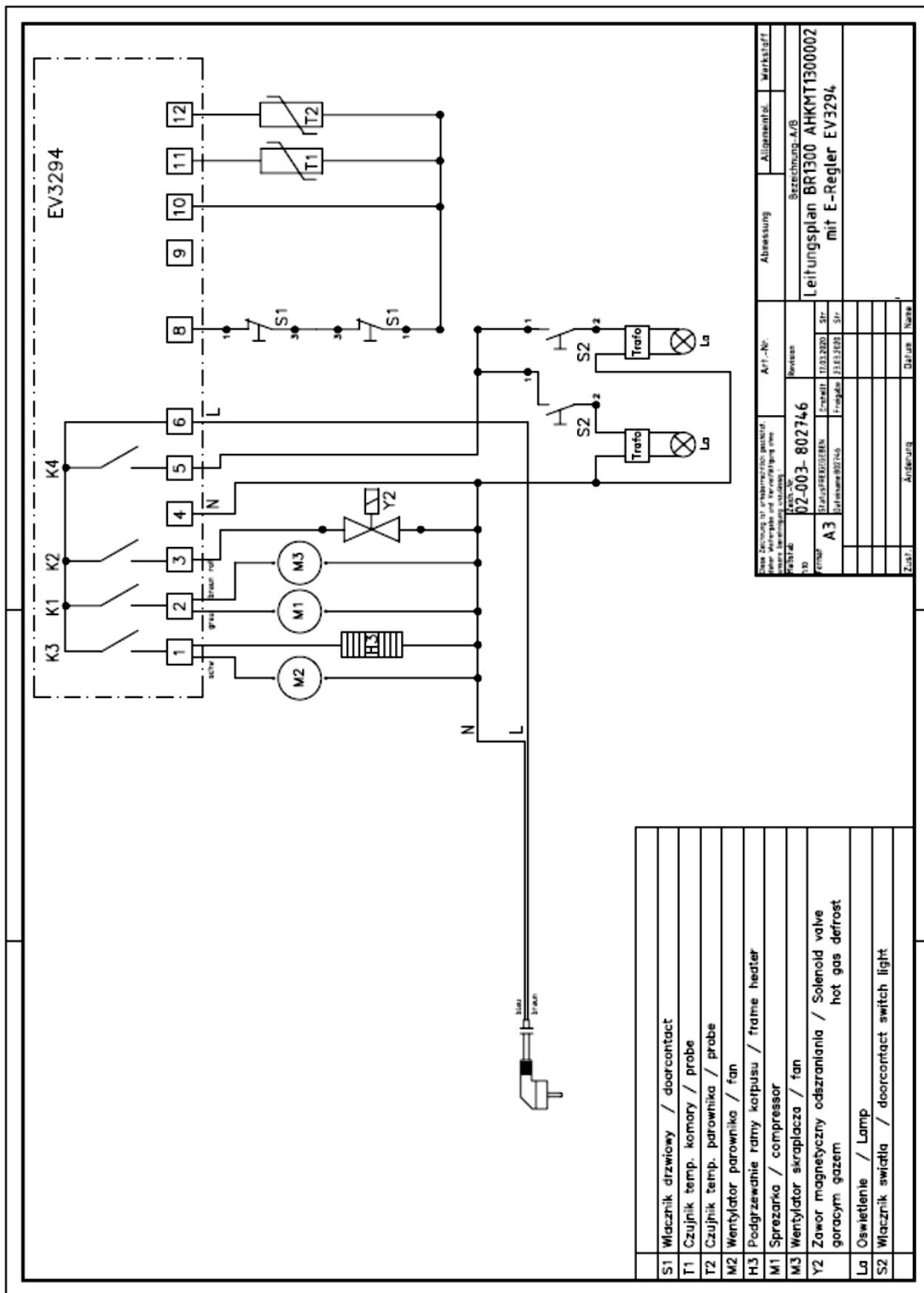

S1	Włącznik drzwiowy / doorcontact
T1	Czujnik temp. komory / probe
T2	Czujnik temp. parownika / probe
M2	Wentylator parownika / fan
H3	Podgrzewadnie ramy kotłusa / frame heater
M1	Sprezarka / compressor
M3	Wentylator skraplacza / fan
Y2	Zawór magnetyczny odszraniania / Solenoid valve gorącym gazem hot gas defrost
La	Oświetlenie / Lamp
S2	Włącznik światła / doorcontact switch light

Abmessung		Allgemeint.		Werkstoff	
Art.-Nr.		Bezeichnung A/B			
02-003-802746		Leitungsplan BR1300 AHKMT1300002		mit E-Regler EV3294	
Reviz.	12.03.2020	SP-			
Erstentw.	13.03.2020	SP-			
Änderung					
Zust.					
Änderung					
Dat.um.					
Name					

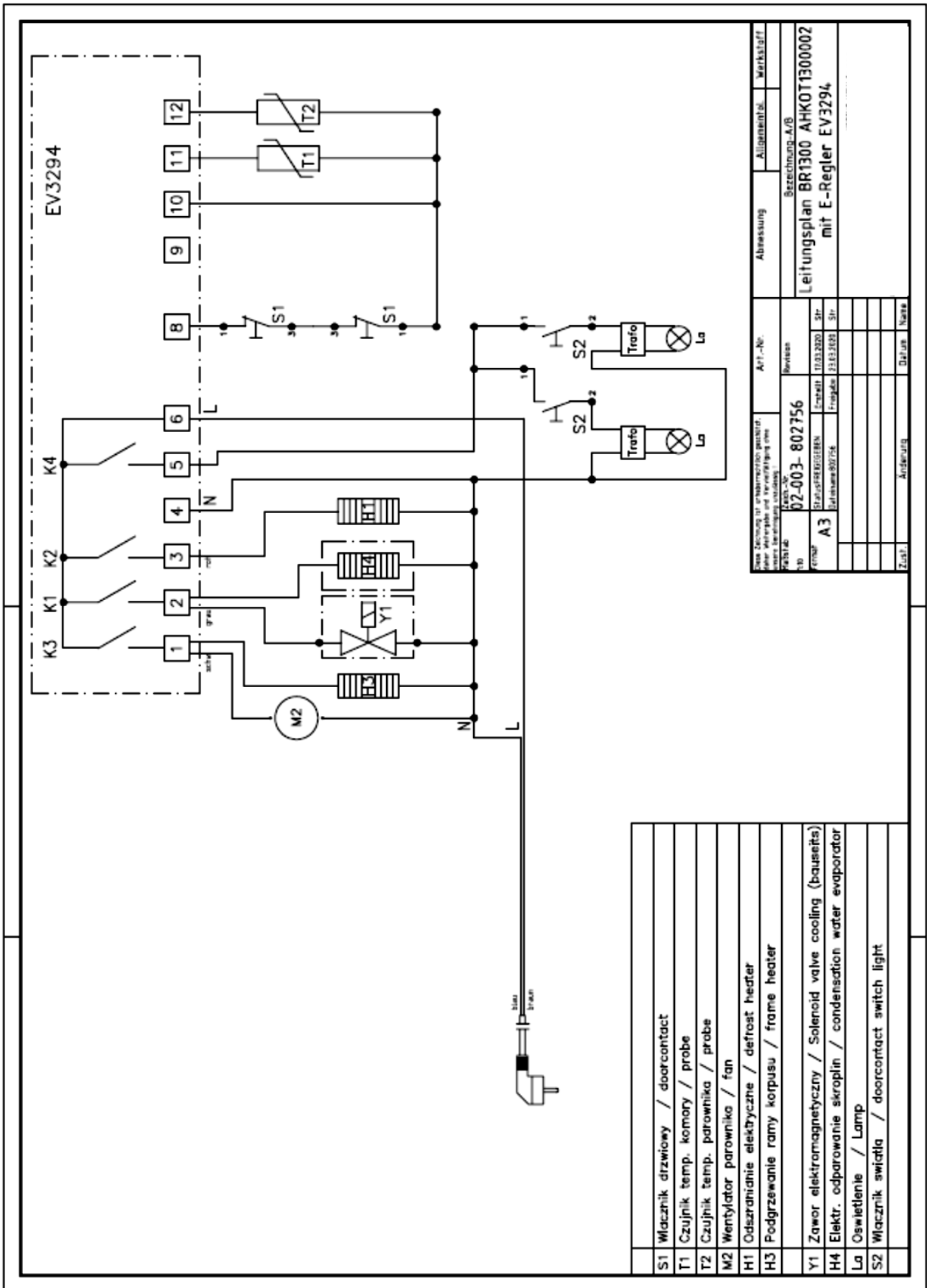

S1	Włącznik drzwiowy / doorcontact
T1	Czujnik temp. komory / probe
T2	Czujnik temp. parownika / probe
M2	Wentylator parownika / fan
H1	Odszarzanie ramy korpusu / defrost heater
H3	Podgrzewanie ramy korpusu / frame heater
Y1	Zawór elektromagnetyczny / Solenoid valve cooling (bausesis)
H4	Elektr. odparowanie skroplin / condensation water evaporator
La	Oświetlenie / Lamp
S2	Włącznik światła / doorcontact switch light

Załącznik nr 02-003-802756 <small>Einbauelemente sind für die Montage in die Schaltschranktür vorgesehen.</small>		A71-Nr.		Abmessung		Allgemeintitel		Werkstoff	
K4		02-003-802756		Service		Bezeichnung-A/B		Leitungsplan BR1300 AHKOT1300002 mit E-Regler EV3294	
K3		02-003-802756		02-003-802756		02-003-802756		02-003-802756	
K1		02-003-802756		02-003-802756		02-003-802756		02-003-802756	
K2		02-003-802756		02-003-802756		02-003-802756		02-003-802756	
1		02-003-802756		02-003-802756		02-003-802756		02-003-802756	
2		02-003-802756		02-003-802756		02-003-802756		02-003-802756	
3		02-003-802756		02-003-802756		02-003-802756		02-003-802756	
4		02-003-802756		02-003-802756		02-003-802756		02-003-802756	
5		02-003-802756		02-003-802756		02-003-802756		02-003-802756	
6		02-003-802756		02-003-802756		02-003-802756		02-003-802756	
8		02-003-802756		02-003-802756		02-003-802756		02-003-802756	
9		02-003-802756		02-003-802756		02-003-802756		02-003-802756	
10		02-003-802756		02-003-802756		02-003-802756		02-003-802756	
11		02-003-802756		02-003-802756		02-003-802756		02-003-802756	
12		02-003-802756		02-003-802756		02-003-802756		02-003-802756	
13		02-003-802756		02-003-802756		02-003-802756		02-003-802756	
14		02-003-802756		02-003-802756		02-003-802756		02-003-802756	
15		02-003-802756		02-003-802756		02-003-802756		02-003-802756	
Zust.		Änderung		Datum		Name			

Schaltplan Nr. 02-003-802738  
 BR 1300  
 AHKMN / CHKMN 13000V2

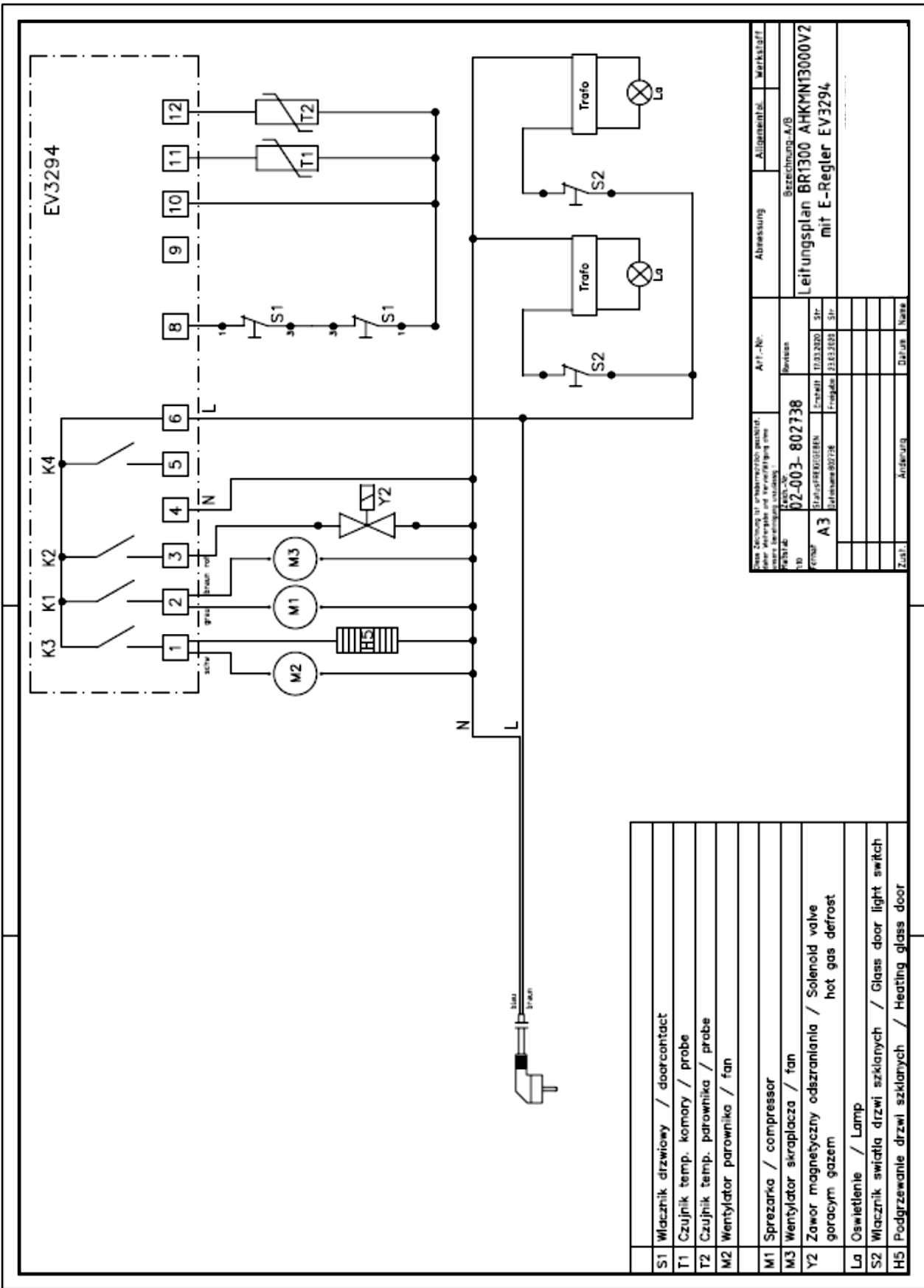

Zest.		Załącznik		Załącznik		Załącznik	
Zest.	Adres	Adres	Adres	Adres	Adres	Adres	Adres

Art.-No.: **02-003-802738**

Bezeichnung: **Leitungsplan BR1300 AHKMN13000V2 mit E-Regler EV3294**

Revisions: **A3**

Revizija	Datum	Priloge
03/2020		3x
11/2020		3x

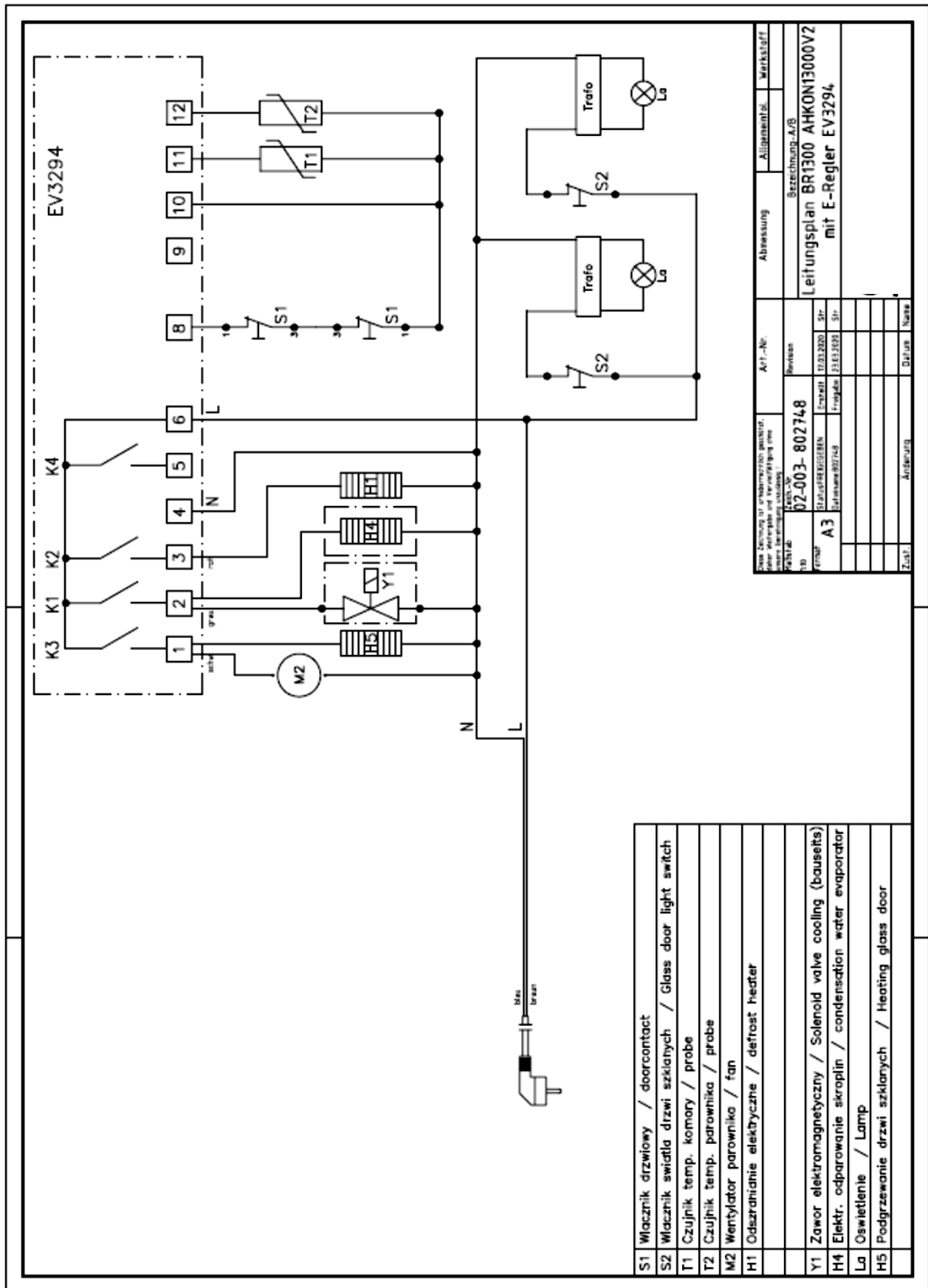

S1	Wlacznik drzwiowy / doorcontact
S2	Wlacznik swiatla drzwi szklanych / Glass door light switch
T1	Czujnik temp. komory / probe
T2	Czujnik temp. parownika / probe
M2	Wentylator parownika / fan
H1	Odszranianie elektryczne / defrost heater
Y1	Zawor elektromagnetyczny / Solenoid valve cooling (bausesels)
H4	Elektr. odparowanie skroplin / condensation water evaporator
La	Oswietlenie / Lamp
H5	Podgrzewanie drzwi szklanych / Heating glass door

Kategorie: 11 - 12 - 13 - 14 - 15 - 16 - 17 - 18 - 19 - 20 - 21 - 22 - 23 - 24 - 25 - 26 - 27 - 28 - 29 - 30 - 31 - 32 - 33 - 34 - 35 - 36 - 37 - 38 - 39 - 40 - 41 - 42 - 43 - 44 - 45 - 46 - 47 - 48 - 49 - 50 - 51 - 52 - 53 - 54 - 55 - 56 - 57 - 58 - 59 - 60 - 61 - 62 - 63 - 64 - 65 - 66 - 67 - 68 - 69 - 70 - 71 - 72 - 73 - 74 - 75 - 76 - 77 - 78 - 79 - 80 - 81 - 82 - 83 - 84 - 85 - 86 - 87 - 88 - 89 - 90 - 91 - 92 - 93 - 94 - 95 - 96 - 97 - 98 - 99 - 100		Abmessung		Bezeichnung A/B	
Projekt-Nr. 02-003-802748		Revison		Leitungsplan BR1300 AHKON13000V2 mit E-Regler EV3294	
Status: 01.03.2020		Erstellt: 17.03.2020		Str.	
A3		Datum: 21.03.2020		Str.	
Zust.		Änderung		Datum	
Name		Name		Name	



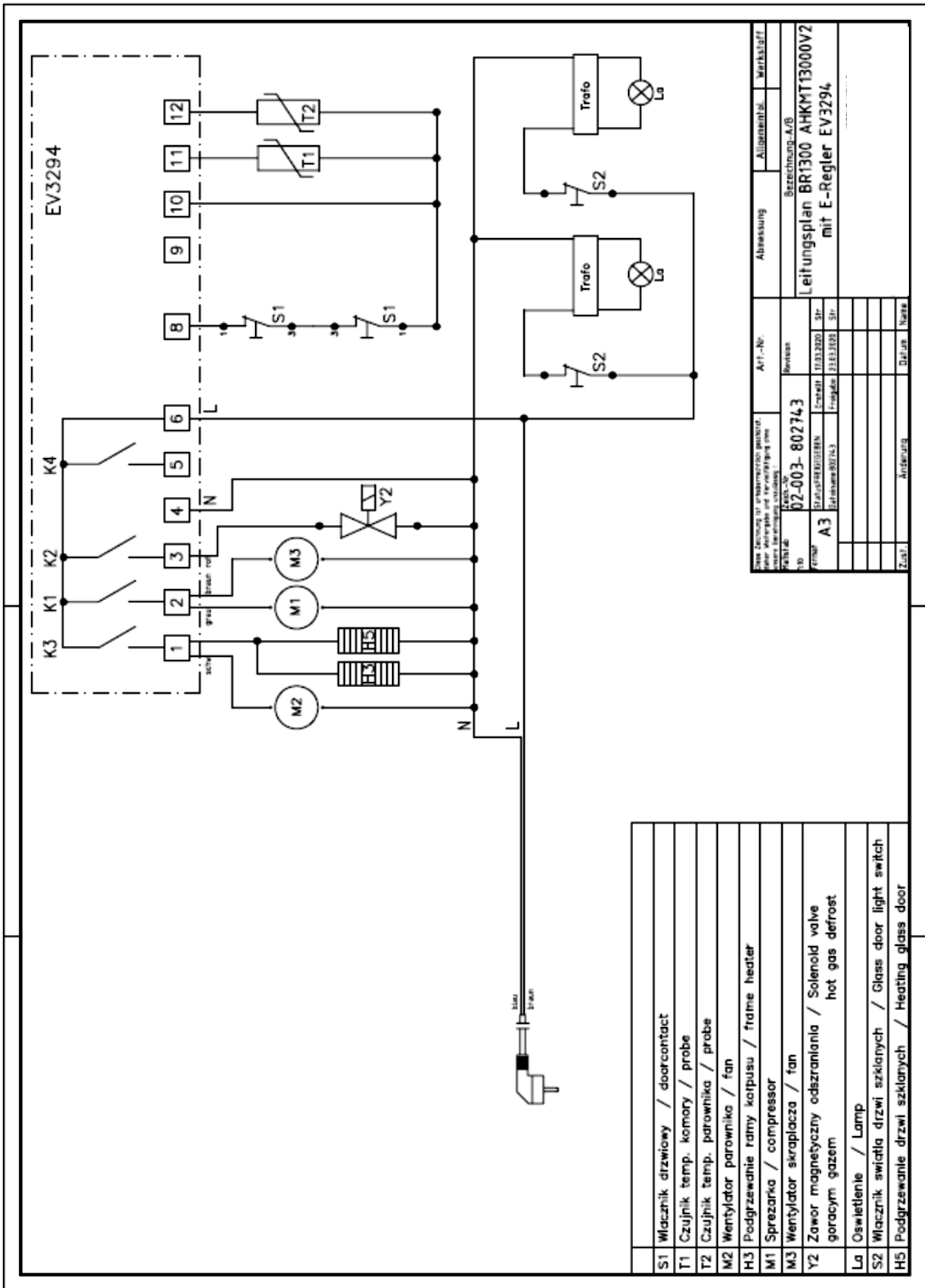

Schaltplan Nr. 02-003-802753  
 BR 1300  
 AHKOT / CHKOT 13000V2

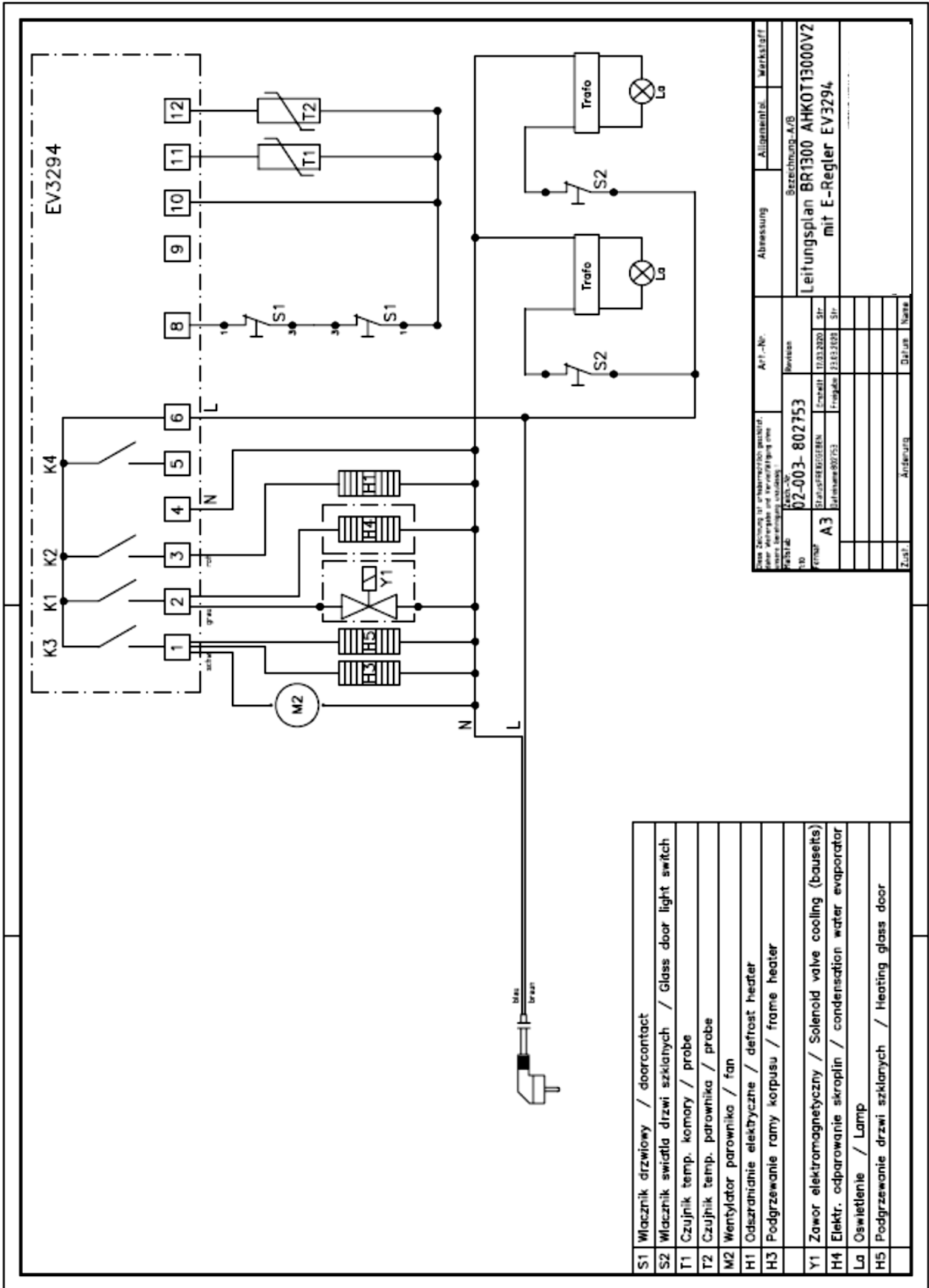

S1	Wlacznik drzwiowy / doorcontact
S2	Wlacznik swiatla drzwi szklanych / Glass door light switch
T1	Czujnik temp. komory / probe
T2	Czujnik temp. parownika / probe
M2	Wentylator parownika / fan
H1	Odszranianie elektryczne / defrost heater
H3	Podgrzewanie ramy korpusu / frame heater
Y1	Zawór elektromagnetyczny / Solenoid valve cooling (bausesls)
H4	Elektr. odparowanie skroplin / condensation water evaporator
La	Oswietlenie / Lamp
H5	Podgrzewanie drzwi szklanych / Heating glass door

ZADANIE		A17-Nr.		Abmessung		Allgemeintitel		Werkstoff	
PRZELAZ		02-003-802753		Services		Bezeichnung-A/B			
TYP		BRUNNEN		Erstellt		10.03.2020		Str.	
A3		02-003-802753		Freigelegt		13.03.2020		Str.	
Leitungsplan BR1300 AHKOT13000V2 mit E-Regler EV3294									
Zust. / Name									
Datum									
Anmerkungen									

## 10. EU Declaration of Conformity

We herewith declare that, in accordance with the EC Machinery Directive 2006/42/EC (MD), RoHS 2011/65/EU, EMV 2014/30/EU and Low Voltage Directive 2014/35/EU, the devices named below, due to their design, the relevant safety and health requirements of the EC Directive.

### Designation / Data:

Refrigerators / Freezers  
(built in / remote cooling system)

### Machine types:

AHKMN CHKMN  
AHKMT CHKMT  
AHKON CHKON  
AHKOT CHKOT

### Harmonized EN standards applied:

EN 55014-1:2018-08  
EN 55014-2:2016-01  
EN 61000-3-2:2019-12  
EN 61000-3-3:2020-07  
EN 60335-1:2020-08  
EN 60335-2-34:2014-10  
EN 378-1:2021-06  
EN 62233:2009-04  
EN IEC 63000:2019-05  
DIN 18872-4:2011-05

Unauthorized modification of the units results in this declaration losing its validity.

Status: 03/2022

## 10. DEKLARACJA ZGODNOŚCI WE

Niniejszym deklarujemy, zgodnie z unijnymi rozporządzeniami dotyczącymi maszyn 2006/42/EG (MD), RoHS 2011/65/EU, EMC 2014/30 / EU i dyrektywą niskonapięciową 2014/35 / UE, że pod względem bezpieczeństwa i ochrony zdrowia oferowane przez nas wyroby spełniają wymogi stawiane przez dyrektywy Unii Europejskiej.

### Oznaczenie urządzeń:

Szafy chłodnicze / mroźnicze  
(własny / centralny system chłodzenia)

### Typy urządzeń:

AHKMN CHKMN  
AHKMT CHKMT  
AHKON CHKON  
AHKOT CHKOT

### Stosowane zharmonizowane normy

**EN:**  
EN 55014-1:2018-08  
EN 55014-2:2016-01  
EN 61000-3-2:2019-12  
EN 61000-3-3:2020-07  
EN 60335-1:2020-08  
EN 60335-2-34:2014-10  
EN 378-1:2021-06  
EN 62233:2009-04  
EN IEC 63000:2019-05  
DIN 18872-4:2011-05

Przy niezgodnionych z nami zmianach w urządzeniu, deklaracja traci ważność.

Status: 03/2022

## 10. EG-Konformitätserklärung

Wir erklären hiermit, im Sinne der EG-Maschinen-Richtlinie 2006/42/EG (MD), RoHS 2011/65/EU, EMV 2014/30/EU- und Niederspannungs-Richtlinie 2014/35/EU, dass die nachfolgend bezeichneten Geräte, aufgrund ihrer Bauart, den einschlägigen Sicherheits- und Gesundheitsanforderungen der EG-Richtlinie entsprechen.

Bezeichnung / Daten

Das oben beschriebene Produkt ist konform mit den Anforderungen der folgenden Dokumente:

EN 55014-1:2018-08	Elektromagnetische Verträglichkeit Teil 1
EN 55014-2:2016-01	Elektromagnetische Verträglichkeit Teil 2
EN 61000-3-2:2019-12	Elektromagnetische Verträglichkeit Teil 3
EN 61000-3-3:2020-07	Elektromagnetische Verträglichkeit Teil 3-3 (EMV)
EN 60335-1:2020-08	Sicherheit elektrischer Geräte für den Hausgebrauch und ähnliche Zwecke.
EN 60335-2-34:2014-10	Sicherheit elektrischer Geräte für den Hausgebrauch und ähnliche Zwecke. Besondere Anforderungen für Motorverdichter.
EN 378-1:2021-06	Kälteanlagen und Wärmepumpen. Sicherheitstechnische und umweltrelevante Anforderungen.
EN 62233:2009-04	Verfahren zur Messung der elektrischen Felder von Haushaltsgeräten und ähnlichen Elektrogeräten.
EN IEC 63000:2019-05	Technische Dokumentation zur Beurteilung von Elektro- und Elektronikgeräten im Hinblick auf die Beschränkung gefährlicher Stoffe.
DIN 18872-4:2011-05	Kühl-/Tiefkühlschränke; Anforderungen und Prüfung

Bei einer nicht mit uns abgestimmten Änderung der Geräte, verliert diese Erklärung ihre Gültigkeit.

Stand 03/2022

220267.1000/115.01.2022 | Kö/BR